

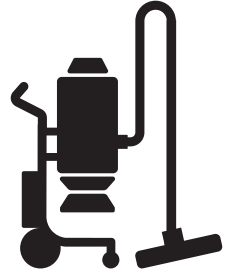

Husqvarna®



T 4000 Petrol

EN	Operator's manual
ES-MX	Manual del usuario
FR-CA	Manuel d'utilisation

2-21
22-43
44-65

Contents

Introduction.....	2	Maintenance.....	13
Safety.....	5	Troubleshooting.....	19
Assembly.....	10	Transportation, storage and disposal.....	20
Operation.....	10	Technical data.....	21

Introduction

Owner responsibility



WARNING: Processing of concrete and stone by methods such as cutting, grinding or drilling, especially during dry operation, generates dust that comes from the material being processed, which frequently contains silica. Silica is a basic component of sand, quartz, brick clay, granite and numerous other minerals and rocks. Exposure to excessive amount of such dust can cause:

Respiratory disease (affecting your ability to breathe), including chronic bronchitis, silicosis and pulmonary fibrosis from exposure to silica. These diseases may be fatal;

Skin irritation and rash.

Cancer according to NTP* and IARC* */ National Toxicology Program, International Agency for Research on Cancer.

Take precautionary steps:

Avoid inhalation of and skin contact with dust, mist and fumes.

Wear and ensure that all bystanders wear appropriate respiratory protection such as dust masks designed to filter out microscopic particles. (See OSHA 29 CFR Part 1926.1153)

To minimize dust emissions use an appropriate dust extractor.

It is the owner's/employer's responsibility that the operator has sufficient knowledge about how to use the product safely. Supervisors and operators must have read and understood the Operator's Manual. They must be aware of:

- The product's safety instructions.
- The product's range of applications and limitations.
- How the product is to be used and maintained.

National/Local regulations could restrict the use of this product. Find out what regulations are applicable where you work before you start using the product.

California Proposition 65



WARNING!
The engine exhaust from this product contains chemicals known to the State of California to cause cancer, birth defects or other reproductive harm.

Product description

The product is a dust extractor. It is operated by an included generator. The filter cleaning mechanism is Jet Pulse.

Air with dust goes through the suction hose into an inlet valve. The air decreases in speed by a cyclone which causes the dust particles to move apart from the air. Small dust particles and air goes through a 2-filter system.

Large dust particles collect in the cyclone and fall into the Longopac bag.

T 4000 GP has an additional pre-separator tank. This tank makes it possible to collect even larger quantities of heavy dust.

Intended use



WARNING: Do not collect ignition sources, hot particles, liquids, explosive material and unstable particles or pyrophoric particles.

The T 4000 GP is for professional operations only. The product is used to collect and remove dry dust with an exposure limit value of $>0.1 \text{ mg/m}^3$. Only use the product on horizontal surfaces. Do not use the product for other tasks.

The generator supplies electrical power to operate electrical loads in locations where there is no electrical power available. Do not use the product for other tasks.

Product overview T 4000 GP

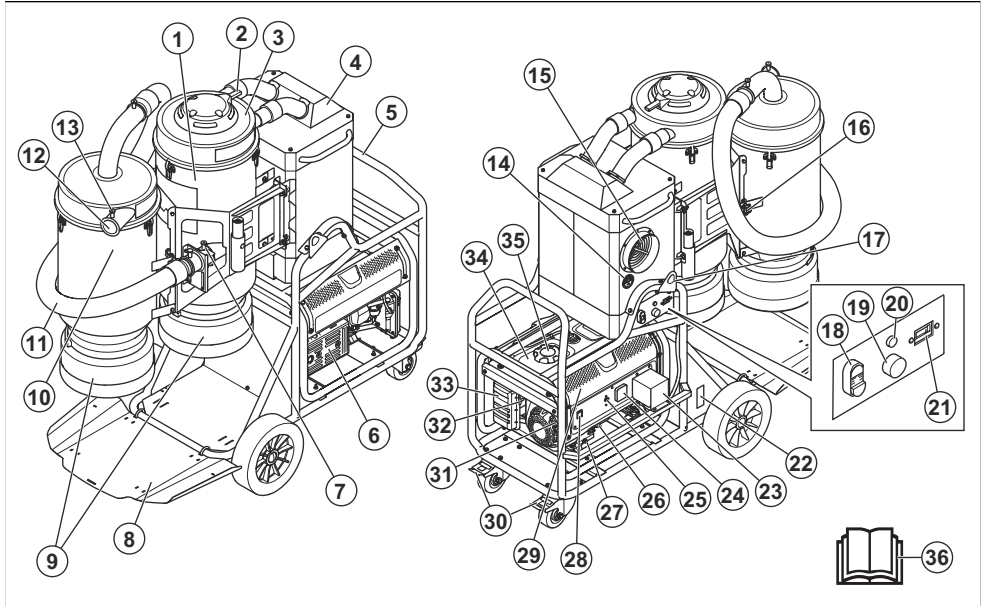

1. Primary tank
2. Jet Pulse handle
3. Pre-filter cover
4. HEPA filter cover
5. Frame handle
6. Muffler
7. Inlet valve
8. Longopac plate
9. Longopac holder
10. Pre-separator tank
11. Vacuum hose
12. Pre-separator inlet
13. Hose lock
14. Manometer
15. Cooling air exhaust
16. Tank release knob
17. Tie-down lug x 2
18. Power button
19. Power indicator
20. Fuse
21. Hour meter
22. Type plate
23. Power plug cover
24. VFT meter
25. Circuit breaker
26. Oil fill
27. Oil drain screw

28. Generator power button
29. Generator
30. Lockable caster wheels
31. Starter rope handle
32. Fuel valve
33. Air filter
34. Fuel tank
35. Fuel tank cap
36. Operator's manual

Symbols on the product



WARNING! This product can be dangerous and cause serious injury or death to the operator or others. Be careful and use the product correctly.



Read the operator's manual carefully and make sure that you understand the instructions before you use this product.



Always use hearing protection, eye protection and respiratory protection.



Gasoline is very flammable and explosive. Always stop the engine and let it become cool before you refuel.



The exhaust fumes from the engine contain carbon monoxide, an odorless, poisonous and very dangerous gas. Do not start the engine indoors or in closed spaces



Set the choke to the ON position.



Pull the starter rope handle.



Connect the electrical loads.



Disconnect the electrical loads.



Close the fuel valve.



Do not use the tie-down points to lift the product, they are not balanced for lifting.



Securing point on the product.

Note: Other symbols/decals on the product refer to special certification requirements for some markets.



Hot surface.



Risk of fire or explosion.



Risk of carbon monoxide poisoning. Do not operate the product in areas with bad airflow.



Risk of electrical shock.



Risk of burn injury.



Add oil.



Add fuel.



Open the fuel valve.



Set the power switch to the ON position.



Set the choke to the OFF position.

Type plate

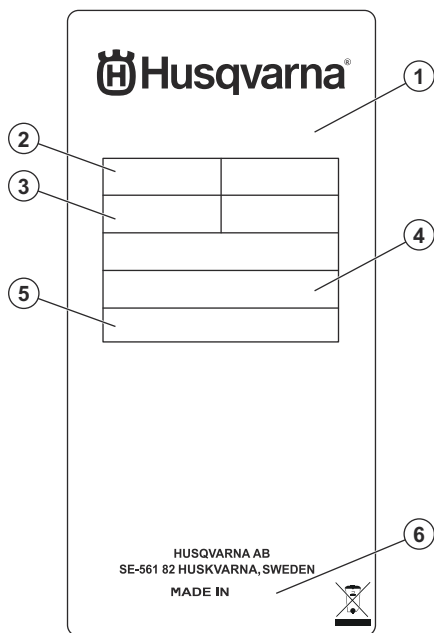

1. Model
2. Power
3. Product weight
4. Serial number
5. Part number
6. Region of origin

Product liability

As referred to in the product liability laws, we are not liable for damages that our product causes if:

- the product is incorrectly repaired.
- the product is repaired with parts that are not from the manufacturer or not approved by the manufacturer.
- the product has an accessory that is not from the manufacturer or not approved by the manufacturer.
- the product is not repaired at an approved service center or by an approved authority.

Safety

Safety definitions

Warnings, cautions and notes are used to point out specially important parts of the manual.



WARNING: Used if there is a risk of injury or death for the operator or bystanders if the instructions in the manual are not obeyed.



CAUTION: Used if there is a risk of damage to the product, other materials or the adjacent area if the instructions in the manual are not obeyed.

Note: Used to give more information that is necessary in a given situation.

General safety instructions



WARNING: Read the warning instructions that follow before you use the product.

- This product is a dangerous tool if you are not careful or if you use the product incorrectly. This product can cause serious injury or death to the operator or others. Before you use the product, you must read and understand the contents of this operator's manual.
- Save all warnings and instructions.
- Comply with all applicable laws and regulations.
- The operator and the employer of the operator must know and prevent the risks during operation of the product.
- Do not let a person operate the product unless they read and understand the contents of the operator's manual.
- Do not operate the product unless you receive training before use. Make sure that all operators receive training.
- Do not let a child operate the product.
- Only let approved persons operate the product.
- The operator is responsible for accidents that occur to other persons or their property.
- Do not use the product if you are tired, ill, or under the influence of alcohol, drugs or medicine.

- Do not let a person operate the product if they are tired, ill, or under the influence of alcohol, drugs or medicine.
- Always be careful and use your common sense.
- This product produces an electromagnetic field during operation. This field can under some circumstances interfere with active or passive medical implants. To decrease the risk of serious injury or death, we recommend persons with medical implants to speak to their physician and the medical implant manufacturer before operating this product.
- Keep the product clean. Make sure that you can clearly read signs and decals.
- Do not use the product if it is damaged.
- Do not make modifications to this product.
- Do not operate the product if it is possible that other persons have made modifications to the product.
- Set the OFF/ON/START switch on the remote control to the OFF position when the product is parked and during transportation of the product.
- Be very careful when you move the product in dark areas. The product is heavy and there is a risk of injury if the product falls or moves too quickly.
- Be very careful when you move the product on a surface with a slope. The product is heavy and there is a risk of injury if the product falls or moves too quickly.
- Do not put your hand on top of the primary tank during filter cleaning, there is a risk of pinching.
- Never allow children or other persons not trained in the use of the product to use or service it. Never allow anyone else to use the product without first ensuring that they have read and understood the contents of the operator's manual.
- Never use the product if you are fatigued, while under the influence of alcohol or drugs, medication or anything that could affect your vision, alertness, coordination or judgment.
- Unauthorized modifications and/or accessories may lead to serious injury or death to the user or others.
- Do not modify this product or use it if it appears to have been modified by others.

Safety instructions for assembly



WARNING: Read the warning instructions that follow before you assemble the product.

- Unauthorized modifications and/or accessories may lead to serious injury or death to the user or others.
- Use only attachments as described in this manual. Use only manufacturers recommended attachments.
- Make sure that the assembly area is firm, so the product does not tip over. Risk of personal and material injury.
- Be careful, the toggle fasteners can cause damage to the operator when assembling the product.

Safety instructions for operation



WARNING: Read the warning instructions that follow before you use the product.

- Do not operate this product in an environment with a potential ignition source. No smoking, sparks or flames are allowed near the product or engine.
- The exhaust fumes from the engine are hot and may contain sparks which can start a fire. Always keep firefighting equipment nearby. Never start the product indoors or near combustible material.
- The engine can be hot during operation.
- The high vacuum suction at the inlet can cause body injury.
- The product can be a dangerous tool if used incorrectly or carelessly, which can cause serious or fatal injury to the operator or others.

Personal protective equipment



WARNING: Read the warning instructions that follow before you use the product.

- Always use approved personal protective equipment during operation. Personal protective equipment does not give you full protection but it decreases the degree of injury if an accident occur. Speak to you servicing dealer for recommendations about which equipment to use.
- Risk of dust dispersion - Use personal equipment. Unhealthy dust can be spread during filter change. Accordingly, the user should wear protective glasses, protective gloves, and a breathing mask conforming to protection class FFP3.
- Long-term exposure to noise can result in permanent hearing impairment. Always use approved hearing protection. Listen for warning signals or shouts when you wearing hearing protection. Always remove your hearing protection as soon as the engine stops.
- Use approved protective gloves when you do maintenance on the product.

- Use tight-fitting, heavy-duty and comfortable clothing that permits full freedom of movement. Do not wear shorts.

Fuel safety



WARNING: Read and understand the warning instructions that follow before you use the product.

- Gasoline is highly flammable and its vapors are explosive. Do not permit smoking, open flames, sparks or heat in the vicinity while handling gasoline.
- Never add fuel while the product is running or hot. Allow the engine to cool completely before adding fuel.
- Never fill the fuel tank indoors.
- Comply with all laws regulating storage and handling of gasoline.
- Do not overfill the fuel tank. Always allow room for fuel expansion. If the fuel tank is over-filled, fuel can overflow onto a hot engine and cause a fire or an explosion.
- Never store the product with fuel in the fuel tank where gasoline vapors might reach an open flame, spark or pilot light (as on a furnace, water heater or clothes dryer). Fire or explosion may result. Allow the product to cool entirely before storage.
- Wipe up any fuel or oil spills immediately. Ensure that no combustible materials are left on or near the product. Keep the area surrounding the product clean and free from debris. Keep a clearance of 5 ft. on all sides to allow for proper ventilation of the product.
- Do not operate the product if a connected electrical device overheats, if the electrical output is lost, or if flames or smoke are observed while the product is running.
- Keep a fire extinguisher near the product at all times.
- Avoid spilling fuel on a hot engine.
- Do not smoke or light cigarettes near the product or fuel.
- Drain fuel into an approved container outdoors, away from open flame. Make sure that the engine is cool.

Exhaust fumes safety



WARNING: Read the warning instructions that follow before you use the product.

- Long-term inhalation of exhaust fumes can cause health problems.
- The exhaust fumes from the engine contain carbon monoxide which is an odourless, poisonous and very dangerous gas. Because carbon monoxide is odourless and cannot be seen, it is not possible to sense it. A symptom of carbon monoxide poisoning is dizziness, but it is possible that a person becomes

unconscious without warning if the quantity or concentration of carbon monoxide is sufficient.

- Exhaust fumes that you can see or smell also contain carbon monoxide.
- Do not use a combustion engine product indoors or in areas that do not have sufficient airflow.
- Do not breathe the exhaust fumes.
- Make sure that the airflow in the work area is sufficient. This is very important when you operate the product in enclosed work areas where exhaust fumes can easily collect.

Electrical safety



WARNING: Read and understand the warning instructions that follow before you use the product.

- The product produces dangerously high voltage when in operation. Avoid contact with bare wires, terminals, connections, etc., while the product is running, even on equipment connected to the product. Ensure that all appropriate covers, guards and barriers are in place before operating the product.
- Never handle any kind of electrical cord or device while standing in water, while barefoot or while hands or feet are wet. Dangerous electrical shock can occur.
- Some countries may require the frame and external electrically conductive parts of the product be properly connected to an approved earth ground. Some countries may also require proper grounding of the product. Consult with a local electrician for grounding requirements in the area.
- Use a ground fault circuit interrupter (GFCI) in any damp or highly conductive area (such as metal decking or steel work).
- Do not use worn, bare, frayed or otherwise damaged electrical cord sets with the product.
- In case of accident caused by electric shock, immediately shut down the source of electrical power. If this is not possible, attempt to free the victim from the live conductor. Avoid direct contact with the victim. Use a non-conducting implement, such as a rope or board, to free the victim from the live conductor. If the victim is unconscious, apply first aid and get immediate medical help.

Safety devices on the product



WARNING: Read the warning instructions that follow before you use the product.

- Do not use a product with safety devices that are damaged or do not operate correctly.

- Do a check of the safety devices regularly. If the safety devices are damaged or do not operate correctly, speak to your Husqvarna service agent.
- Do not make modifications to safety devices.

Dust extractor power switch

Use the power switch to start and stop the dust extractor.

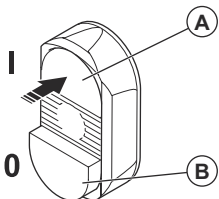

Push the green button (A) to start the dust extractor.

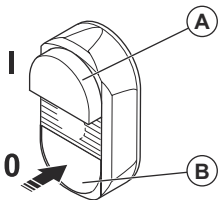

Push the red button (B) to stop the dust extractor.

To do a check of the dust extractor power switch

1. Refer to *To start the dust extractor on page 12* and *To stop the dust extractor on page 13*.
2. Make sure that the power switch starts and stops the product.

Generator power switch

The generator power switch starts and stops the generator.

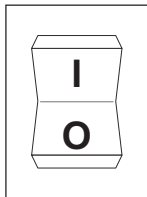

To do a check of the generator power switch

- Disconnect the battery charge cable.
- Set the power switch to the "1" position. Make sure that the display comes on.
- Set the power switch to the "0" position. Make sure that the product stops immediately and that the display goes off.

Generator circuit breaker

The circuit breaker prevents overload in the generator. Information about rated value of the circuit breaker is shown near the circuit breaker.

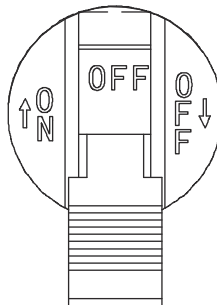

Generator ground terminal

The ground terminal makes sure that the product is correctly grounded. Before each operation, a ground wire must be connected to the ground terminal.

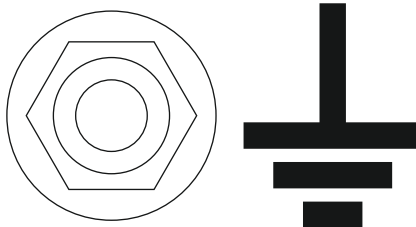

Dust extractor grounding braid



WARNING: Make sure that the grounding braid is in place and in contact with the ground.

Muffler



WARNING: Never use a product without a muffler, or with a faulty muffler. A damaged muffler may substantially increase

the noise level and the fire hazard. Keep firefighting equipment nearby.

The muffler gets very hot during and after use. This also applies during idling. Be aware of the fire hazard, especially when working near flammable substances and/or vapours. The muffler is designed to keep noise levels to a minimum and to direct exhaust fumes away from the user.

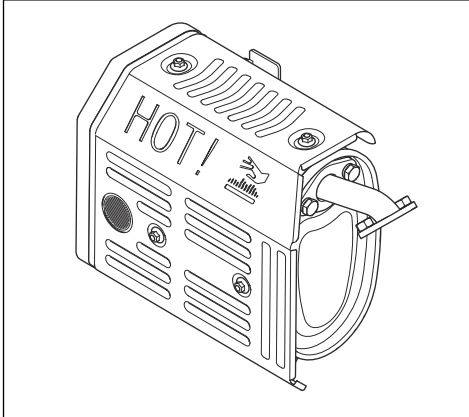

Check regularly that the muffler is complete and secured correctly.

To do a check of the muffler



WARNING: A used muffler/spark arrester and spark arrester mounting face may contain deposits of combustion particles on the surfaces that may be carcinogenic. To avoid skin contact and inhalation of such particles when cleaning and/or servicing the spark arrester, make sure you always:

- wear gloves;
- clean and/or servicing in an area with good air flow;
- do not use pressurized air to clean the spark arrester screen;
- use a steel brush and brush away from your body when cleaning the spark arrester screen.



WARNING: Do not use a product that has a damaged muffler or a muffler that is in bad condition.



WARNING: Do not use a product if the spark arrester screen on the muffler is missing or damaged.

1. Examine the muffler for damages.
2. Make sure that the muffler is correctly attached to the product.

Note: Do not remove the muffler from the product.

3. If your product has a special spark arrester screen, clean the spark arrester screen weekly. Refer to *To do a check of the spark arrester screen on page 16*.
4. Replace a damaged spark arrester screen. Refer to *To do a check of the spark arrester screen on page 16*.



CAUTION: If the spark arrester screen is blocked the product becomes too hot and this causes damage to the cylinder and piston.

Safety instructions for maintenance



WARNING: Read the warning instructions that follow before you use the product.

- Use approved protective equipment during the servicing and maintenance, refer to *Personal protective equipment on page 6*. There is a risk of dust dispersion.
- Make sure that the generator power switch is in the OFF position.
- Make sure that the wire connection between the generator and the rest of the dust collector is removed before you disassemble the generator.
- Make sure that the wires are connected correctly and securely far from metal contacts. The wire connections are not insulated and may cause electric shock if they touch a metal surface.
- Product related accidents occur during the troubleshooting, servicing and maintenance as the operator must be in the risk area of the product. The operator must be careful and prepare the work to prevent accidents.
- Do not do modifications to the product.
- All repairs must be done by an approved servicing agent. Only use spare parts supplied by the manufacturer.
- Only let an approved electrician do all checks of the electric components.
- Do not make a hole in the HEPA filter. A broken HEPA filter can cause dust to release into the air.
- Make sure that you obey all local regulations to dispose the dangerous dust correctly, before and during maintenance.
- Make sure that you obey all local regulations to dispose all replaced parts after the servicing.

Assembly

Introduction



WARNING: Read and understand the safety chapter before you assemble the product.

General

Make sure that the following accessories are included:

- The hose with end fittings
- Steel tube
- Floor nozzle

If a part is missing, speak to your local Husqvarna service agent.

Discard the package and the used product components in correct procedure. Refer to local disposal regulations. Make sure to recycle.

Operation

Introduction



WARNING: Before you operate the product, you must read and understand the safety chapter.



WARNING: You must start the generator a minimum of 30 seconds before you start the dust extractor.

To do before you operate the product



WARNING: To prevent the risk of injury, make sure that you attach the product plug fully to the extension cable. Do regular checks of the connection while you operate the product to make sure that it is fully attached. Do not use an extension cable that makes a loose connection.

Note: Read the operator's manual of the attached equipment carefully. If specified requirements or settings are given for the secondary product, make sure that you obey these.

1. Read the operator's manual carefully and make sure that you understand the instructions.
2. Do the daily maintenance. Refer to *Maintenance on page 13*.
3. Make sure that the work area is clean and bright.
4. Use personal protective equipment. Refer to *Personal protective equipment on page 6*.
5. Make sure that the product is installed correctly.
6. Make sure that the frequency and voltage shown on the type plate agrees with the power supply voltage. This is also applicable for the extension cables.
7. Make sure that the power plug is connected correctly.

To fill fuel

Use unleaded gasoline. Do not use gasoline with more than 10% ethanol and do not use E85 gasoline.



CAUTION: Do not mix gasoline with oil.

1. Stop the engine and let the product become cool. Refer to *To stop the generator on page 13*.
2. Make sure that the product is on level ground and in an area with good airflow.
3. Remove the fuel tank cap.
4. Carefully fill the fuel tank (A). Fill fuel (B) to the mark (C).

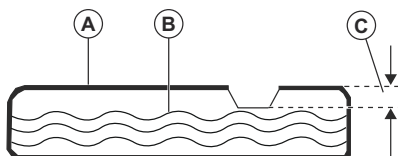

5. Clean the product from fuel spillage.



CAUTION: Fuel spillage is a fire risk and can cause damage to the environment.

To monitor the filter conditions

The product has a manometer to monitor the filter conditions. The manometer shows the total load of the product in 3 levels, (A) maximum vacuum level (0 m/s), (B) filter cleaning level and (C) level without load.

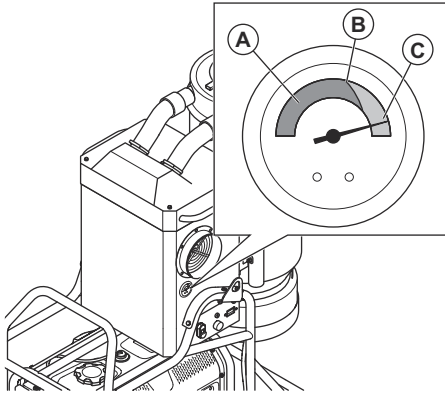

1. Clean the prefilter if the manometer is above the filter cleaning level (B). Refer to *To clean the prefilter* on page 17.
2. Replace the HEPA filter if the suction continues to be not sufficient. Refer to *To replace the prefilter* on page 17.

To discard a full Longopac bag and prepare a new Longopac bag



WARNING: Lift the Longopac bag with caution, a full Longopac bag can be heavy. Make sure that the cable ties are closed correctly before you lift the Longopac bag.

1. Pull out the Longopac bag (A) and attach a cable tie (B) to close the new Longopac bag.

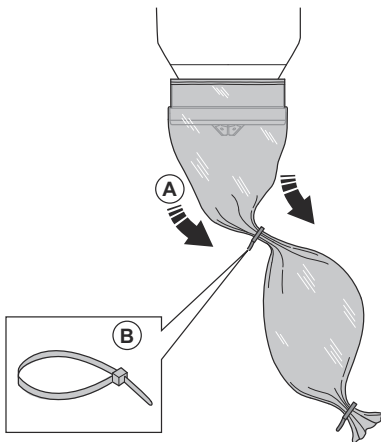

2. Shake down the dust in the used Longopac bag.

3. Attach a cable tie 10 cm/3.9 in. below the first cable tie to close the used Longopac bag. Cut off the Longopac bag between the cable ties.

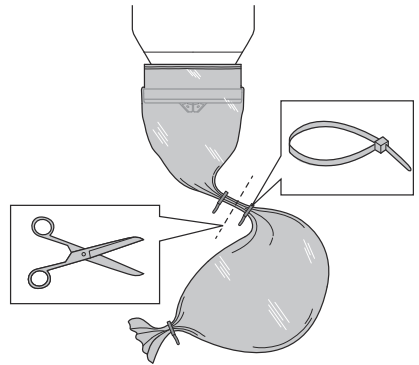

4. If the remaining part of the Longopac bag cassette is too small to prepare a new Longopac bag, install a new Longopac bag cassette. Refer to *To install a new Longopac dust bag* on page 18.
5. Obey local regulations for disposal of the full Longopac bag.

To attach the hose

1. Remove the inlet plug.
2. Lift the lock pin (A) and put the hose adapter (B) into the inlet.

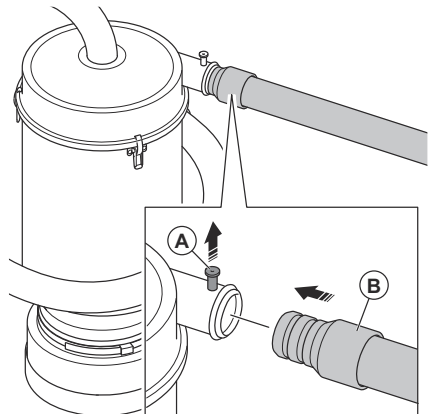

3. Release the lock pin and make sure that it locks the inlet adapter.

To start and stop the product

Note: The suction is not at full capacity directly at start, the suction operates fully after 5 seconds.

To start the generator



WARNING: You must start the generator a minimum of 30 seconds before you start the dust extractor.

1. Make sure that the generator is on a level surface.
2. Open the fuel valve.
3. Set the power switch to the on position "I".

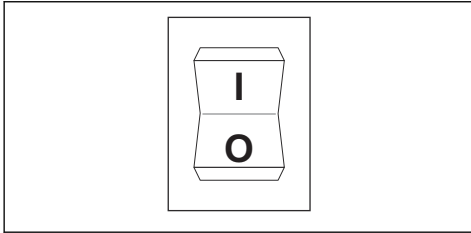

4. Set the choke to the OFF position.

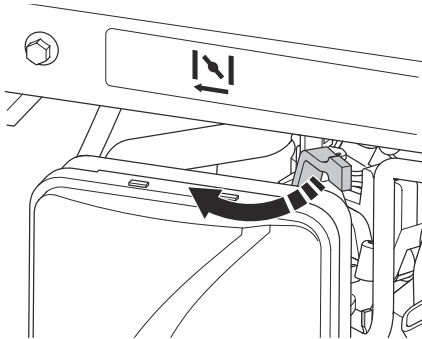

5. Pull the starter rope handle slowly until you feel resistance.

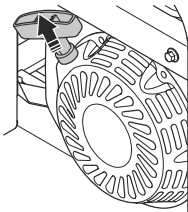

6. Pull the starter rope handle quickly and with force until the engine starts.
7. Move the choke to 1/2 choke position.

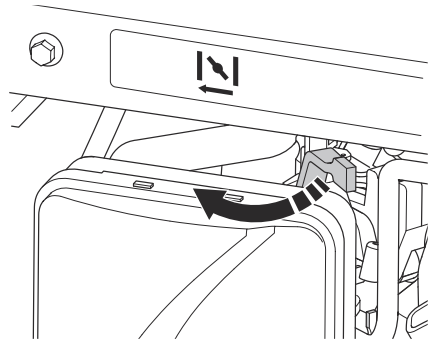

8. When the engine runs smoothly, set the choke to the ON position.

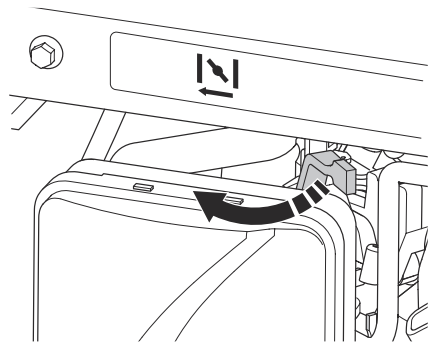

To start the dust extractor

1. Make sure that the power indicator is on.

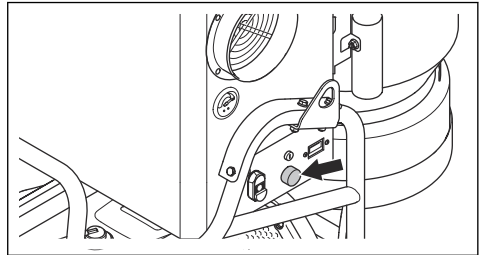

- Push the green button (A) on the power switch to start the dust extractor.

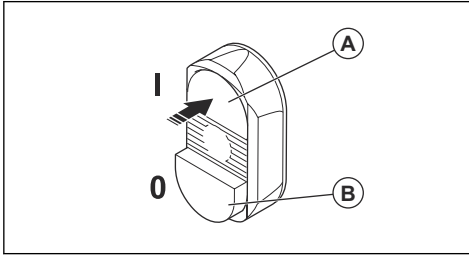

- Let the dust extractor operate for some minutes until it is warm.

To stop the dust extractor

- Push the red button (B) on the power switch to stop the dust extractor.

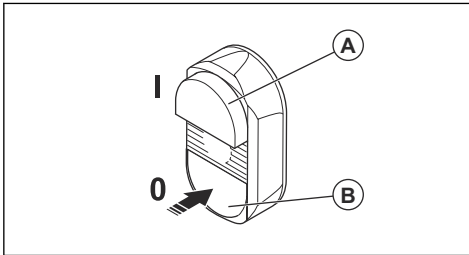

To stop the generator

- Stop the dust extractor.



WARNING: Do not stop the generator if the dust extractor is on.

- Let the generator operate without a load for 30 seconds.
- Set the power switch to the OFF position "0".

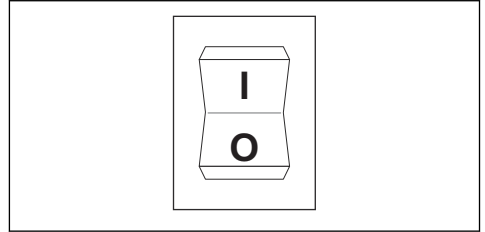

- Close the fuel valve.

Maintenance

Introduction



WARNING: Read and understand the safety chapter before you do maintenance on the product.

Maintenance schedule



WARNING: Read and understand the safety chapter before you do maintenance on the product.

Note: Refer to the full generator operator's manual for generator maintenance information that is not found here.

The maintenance intervals are calculated from daily use of the product. The intervals change if the product is not used daily.

* Clean at a more regular interval if the product is used in conditions with much dust.

** Maintenance must be done by an approved servicing dealer.

Operation	Before each use	Daily	Each 20 h or monthly	Each 50 h or 3 months	When suction is low	Each 300 h	Each 1000 h or 6 months	Each 2000 h or 12 months	Each 2 years
Clean the generator.	X								

Operation	Before each use	Daily	Each 20 h or monthly	Each 50 h or 3 months	When suction is low	Each 300 h	Each 1000 h or 6 months	Each 2000 h or 12 months	Each 2 years
Do a check of the generator engine oil level.	X								
Do a check of the generator air filter.	X								
Clean the generator air filter.	X								
Do a check of the generator deposit cup.	X								
Replace the generator engine oil.			X*						
Clean or replace the generator air filter.				X*					
Do a check of and clean the generator spark plug.							X		
Do a check of the generator idle speed. Adjust the idle speed if it is necessary.						X**			
Do a check of the generator valve clearance. Adjust the valve clearance if it is necessary.						X**			
Clean the generator fuel tank, fuel strainer and carburetor.						X**			
Clean the generator combustion chamber.						X**			
Replace the generator fuel lines if it is necessary.									X**
Look for signs of wear, damage or loose connections of the controls.	X								
Make sure that the Longopac is correctly installed and not damaged.		X							
Make sure that all guards and covers are in position.	X								

Operation	Before each use	Daily	Each 20 h or monthly	Each 50 h or 3 months	When suction is low	Each 300 h	Each 1000 h or 6 months	Each 2000 h or 12 months	Each 2 years
Do a check of the Jet Pulse.		X							
Do a check of the engine oil level. Fill engine oil if it is necessary.		X							
Do a check for loose or missing fasteners.	X								
Do a check of the dust hose and the connections.		X							
Do a check of the manometer function.		X							
Clean the prefilter.					X				
Replace the HEPA filter.					X			X	
Replace the prefilter.					X		X		
Do a check of the wheels. Look for damage and bad connections.		X							

To clean the generator



CAUTION: Do not use water to clean the generator. Water can cause damage to the generator.

- Use a moist cloth to clean the external surfaces of the generator.
- Use a soft brush to remove dirt and oil.
- Use a vacuum cleaner to remove clean dirt and unwanted material from the generator.
- Use compressed air to remove dirt from cooling slots and other opening on the generator.



CAUTION: The pressure of the compressed air must not be more than 25 psi.

To do a check of the engine oil level



CAUTION: Do not operate the generator with low engine oil level. It can cause damage to the engine.



CAUTION: Use engine oil that has SJ class, SL class, or better, from the American Petroleum Institute (API). Do not use special additives. Select a viscosity range that agrees with the ambient temperature. Refer to the illustration below.

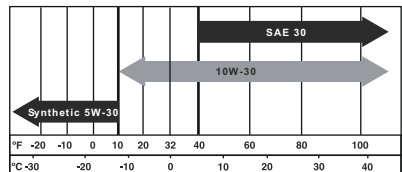

1. Stop the generator fully and make sure that the generator is on level ground.
2. Clean the area around the oil tank.
3. Remove the oil tank cap and dipstick.
4. Clean the oil from the dipstick.
5. Put the dipstick back fully into the oil tank.

- Remove the dipstick.
- Examine the engine oil level on the dipstick.
- If the engine oil level is low, fill engine oil until the engine oil is to the mark (A) on the dipstick. Refer to *Technical data on page 21* for the oil tank capacity.

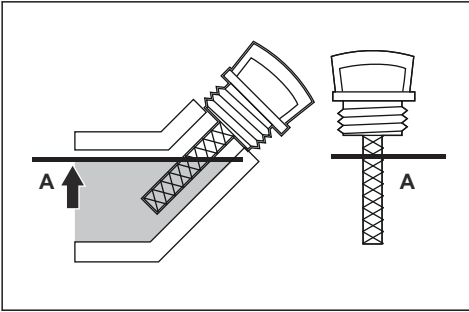

- Do a check of the engine oil level again.
- Install the oil tank cap and dipstick.

To replace the engine oil

Note: Drain the engine oil while the engine is warm. Warm engine oil is faster to drain.



WARNING: The engine oil becomes very hot and can cause burn injuries. Let the engine become cool before you drain the engine oil.

- Clean the area around the oil drain plug (A).

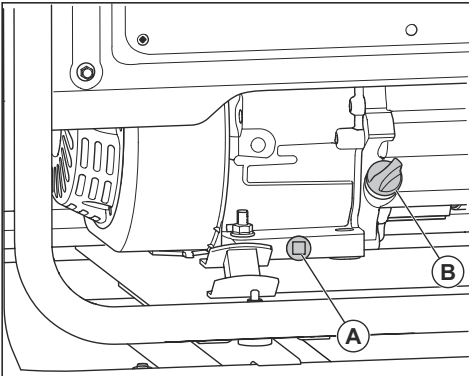

- Put an applicable fuel container below the drain hole.
- Remove the oil drain plug (A) and the oil tank cap (B).
- Drain the engine oil into the container.
- Install the oil drain plug and tighten it.
- Fill engine oil. Refer to *To do a check of the engine oil level on page 15*.

- Remove oil spillage.
- Recycle the used engine oil at an approved disposal location.

To replace the spark plug

Replace the spark plug 1 time each year.

- Stop the engine.
- Remove the spark plug cap from the spark plug.
- Clean the area around the spark plug and remove the spark plug from the cylinder.
- Set the electrode gap. Refer to *Technical data on page 21*.

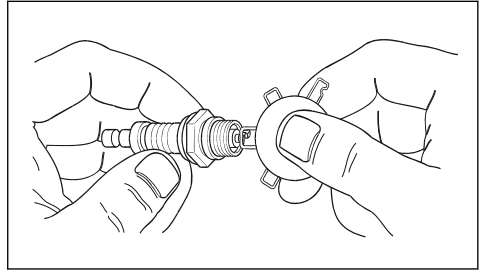

- Install a new spark plug. Torque to 15 ft/lbs.

To do a check of the spark arrester screen

Do a check and clean the spark arrester screen 1 time each year or more frequently if it is necessary.



WARNING: In some areas and conditions, you must use a spark arrester screen to prevent the risk of fire. Obey local regulations.

- Remove the clamp (A) and the spark arrester screen (B) from the muffler (C).

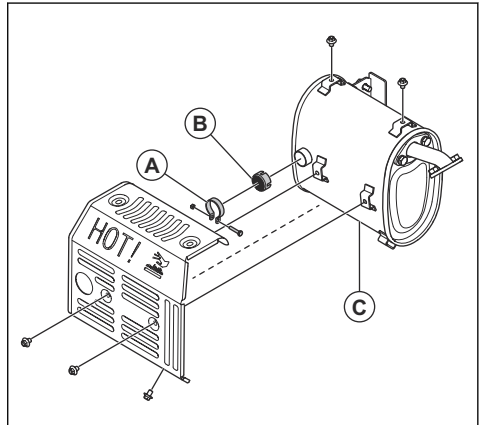

- Clean the spark arrester screen with commercial solvent.
- Examine the spark arrester screen for wear and damage. Replace the spark arrester screen if it is necessary.



CAUTION: Do not use a generator with a damaged spark arrester screen.

To do a check of the air filter

- Remove the knob (A) and the air filter cover (B).

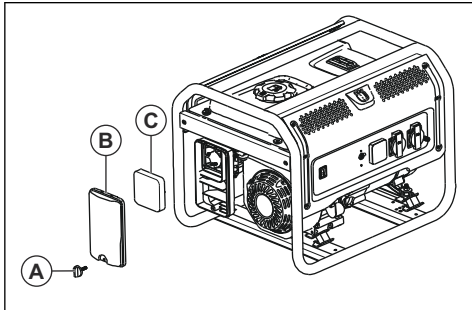

- Remove the air filter (C).
- Clean the air filter and the air filter cover with soap water.
- Let the air filter and the air filter cover become dry.
- Install the air filter, the air filter cover and the knob.

To clean the dust extractor

It is important to clean the dust extractor to prevent circulation of dangerous dust. Always clean the dust extractor before it is moved from the work area.

- Clean the external surface with a moist cloth.
- Clean the filters and the dust extractor in applicable area.
- Clean the inner surfaces of the prefilter with a dust extractor. Always use dust extractors with HEPA filter and a soft brush to not do damage to the filter.
- Do not use water on electrical components.
- Do not clean the dust extractor with compressed air or water.
- Do not put tools on the surface of the filter, it can cause damage to the filter.
- Do not make a hole in the HEPA filter, it can cause a health risk.

To clean the prefilter

Only use Husqvarna filters for best performance and filtration efficiency.

Clean the prefilter before you change the Longopac, when the operation is completed or when the suction

is unsatisfactory. The manometer on the dust extractor points at the red area when the suction is unsatisfactory.



CAUTION: Do not hit or drag items across the filter surface as this will do damage to the filter.

- Start the product, refer to *To start the dust extractor on page 12*.
- Close the inlet with the inlet valve.
- Let the dust extractor make vacuum for 5 seconds, then push and hold down the Jet Pulse handle for 5 seconds. Do this step 5 times. It is important to let the dust extractor make vacuum after you release the Jet Pulse handle.
- If the suction continues to be unsatisfactory, replace the filter.
- Replace the Longopac when the prefilter is clean, refer to *To replace the prefilter on page 17*.

To replace the prefilter



WARNING: Use correct personal protective equipment when you replace the prefilter. Refer to *Personal protective equipment on page 6*.

- Stop the product, refer to *To stop the dust extractor on page 13*.
- Make sure that the fan fully stops before you open the dust extractor.
- Loosen the 3 toggle fasteners and remove the top.
- Remove the plastic bag from the new filter.
- Lift out the prefilter from the dust extractor and position it carefully in the plastic bag.



WARNING: This plastic bag must be correctly disposed.

- Install the new prefilter.

To replace the HEPA filter



WARNING: Do not clean a HEPA filter. The HEPA filter will break if you clean it.



WARNING: Be careful when you install the new HEPA filter. Do not touch the inner surface of the HEPA filter, it will break by all types of force or damage.



WARNING: Use correct personal protective equipment when you change the

HEPA filter. Refer to *Personal protective equipment on page 6*

1. Loosen the 5 screws on the HEPA filter compartment.
2. Remove the HEPA filter from the product and put it into a clean plastic bag.



WARNING: Dispose the bag, refer to local regulations.

3. Install a new filter.
4. Tighten the 5 screws on the HEPA filter compartment.

To install a new Longopac dust bag



WARNING: Always clean the prefilter before you replace the Longopac dust bag.

1. Put the Longopac dust bag in the holder.

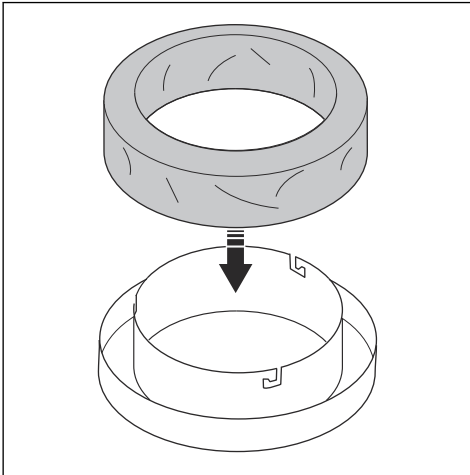

2. To attach the Longopac dust bag holder, twist the Longopac dust bag holder until the pins engage in the slots.

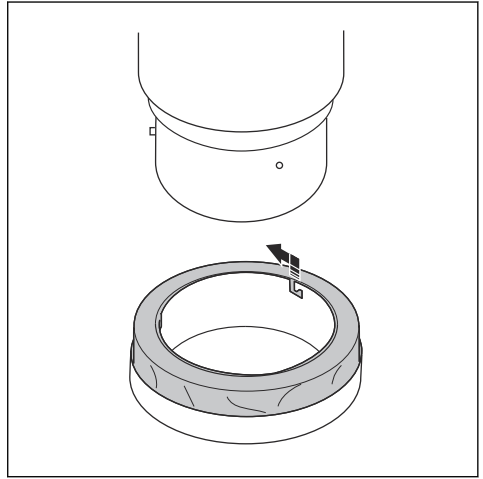

3. Pull the Longopac bag up from the holder and put it around the container.
4. Tighten a strap around the Longopac dust bag and the container to attach the bag correctly to the container.

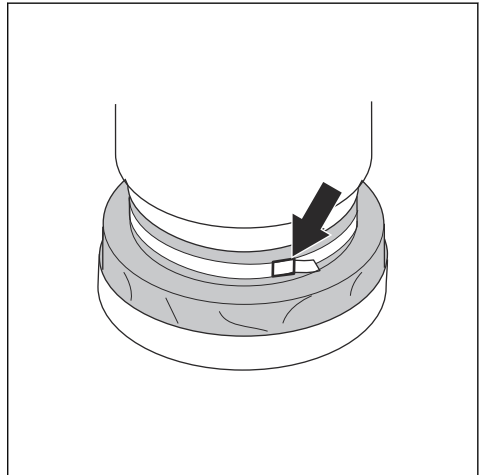

5. Pull the Longopac dust bag down on the outer side of the bag holder.

6. Close the bottom of the Longopac dust bag with a cable tie.

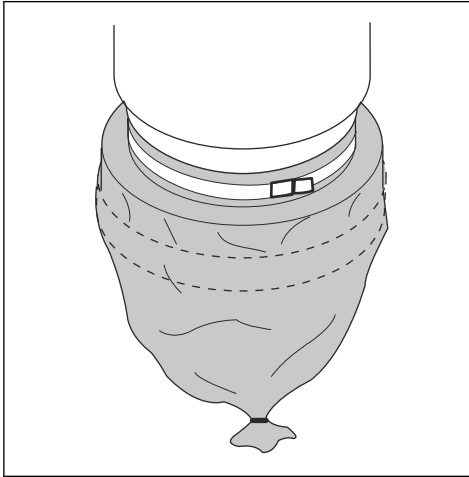

Troubleshooting

Troubleshooting

Problem	Cause	Solution
The product does not start	The product is not connected to the generator.	Connect the product to the generator.
	There is no power from the generator.	Refer to the documentation for the generator.
The generator and the fan operates but there is no suction.	The hose is not connected.	Connect the hose.
	The hose is clogged or blocked.	Clean the hose.
	There is no Longopac bag.	Install a Longopac bag.
The generator and the fan operates but the suction is unsatisfactory.	The hose is damaged.	Replace the hose.
	The prefilter is clogged.	Clean the prefilter. If it is necessary, replace the prefilter.
	The HEPA filter is clogged.	Replace the HEPA filter.
	The top cover is loose.	Adjust the top cover.
	There is dirt in the lid.	Clean the lid.
Dust is blown from engine.	The prefilter or/and the HEPA filter are incorrectly installed or damaged.	Adjust or replace the prefilter or/and the HEPA filter.
Unusual noise.	N/A	Do servicing on the product.

Transportation, storage and disposal

Transportation of the product

- Make sure that the Longopac bag is empty before a transportation.
- Make sure that the Longopac bag is attached to the product during transportation.
- Make sure that there is no leakage of dust during transportation. The vacuum hose must be attached to the inlet of the pre-separator tank and the inlet plug must be attached to the inlet valve of the primary tank.
- Be very careful when you move the product up and down ramps. The product is heavy and there is a risk of injury if the product falls or moves too quickly. For ramps with a large angle, always use a winch. Do not walk or stay below the product.
- Attach the product safely at the tie-down points during transportation to prevent damage and accidents.
- Lock the caster wheels.
- If possible, do the transportation of the product during good weather conditions.
- If possible, use a closed vehicle during transportation of the product.
- Let the engine become cool before you put the product onto the vehicle. A warm engine and exhaust system can burn you and ignition can occur with some material.
- During transportation, battery must be safely attached and fully disconnected at all times.

Storage of the product T 4000 GP

Note: Refer to the full generator operator's manual for generator storage information that is not found here.

- Put the product in an indoor storage away from outdoor elements.
- Lock the caster wheels.
- Put the product in a dry and frost-free area where the temperature is not too high.
- Put the product in a locked area. Do not let children or not approved persons near the product.

Disposal

- Obey the local recycling requirements and applicable regulations.
- Discard all chemicals, such as engine oil or fuel, at a service center or at an applicable disposal location.
- Do not discard the battery as domestic waste.
- When the product is no longer in use, send it to a Husqvarna dealer or discard it at a recycling location.

Technical data

Technical data

Data	T 4000 GP
Generator brand/type ¹	HUSQVARNA G3200P
Generator power, HP/kW. ²	4/3
Starter	Recoil
Max airflow at turbine, CFM/m ³ /h	353/600
Max vacuum, kPa	20
Water Lift, in.	80
Air watts, Watts	700
Main Hose diameter, in./mm	2.5/63
Main Hose length, ft/m	33/10
Inlet diameter, in./mm	2.5/63
Prefilter EN779-F8, % @ 1µm	99.5%
Prefilter Area, ft ² /m ²	50/4.6
HEPA filter EN1822-H13, % @0,3µm	>99.99
HEPA filter, quantity	3
Total HEPA filter area, ft ² /m ²	53.8/5
Dust Collection system, Type	Longopac
Filter cleaning mechanism	Jet Pulse
Weight uncrated, lbs/kg	366/166
Dimensions (L*W*H), in./mm	45 x 29 x 63 / 1135 x 732 x 1602
Fuel amount in tank, max, Gal/L	3.7/14
Generator fuel, oil and parts.	Refer to generator manufacturer manual.

¹ Refer to the operators manual or web site of the generator manufacturer for more information about the generator.

² As specified by generator manufacturer.

Contenido

Introducción.....	22	Mantenimiento.....	34
Seguridad.....	25	Solución de problemas.....	41
Montaje.....	30	Transporte, almacenamiento y eliminación de residuos.....	41
Funcionamiento.....	30	Datos técnicos.....	43

Introducción

Responsabilidad del propietario



ADVERTENCIA: El procesamiento de hormigón y piedra mediante métodos como corte, amolado o perforación, especialmente en operaciones en seco, genera polvo que proviene del material procesado y a menudo contiene sílice. La sílice es un componente básico de la arena, el cuarzo, la arcilla de los ladrillos, el granito y otros numerosos minerales y rocas. La exposición a una cantidad excesiva de polvo de sílice puede causar las siguientes afecciones:

Enfermedades respiratorias (que afectan la capacidad de respirar), incluidas la bronquitis crónica, la silicosis y la fibrosis pulmonar debido a la exposición a la sílice. Estas enfermedades pueden ser mortales.

Irritación cutánea y sarpullido.

Cáncer, según el NTP* y la IARC* */National Toxicology Program (Programa Nacional de Toxicología) y Centro Internacional de Investigaciones sobre el Cáncer.

Tome medidas preventivas:

Evite inhalar y que su piel entre en contacto con el polvo, el vaho y los gases.

Utilice artículos apropiados para la protección respiratoria como máscaras contra polvo diseñadas para filtrar partículas microscópicas, y asegúrese de que todas las personas que se encuentren cerca también lo hagan. (Consulte la normativa OSHA 29 CFR Parte 1926.1153)

Para minimizar las emisiones de polvo, utilice un extractor de polvo adecuado.

Es responsabilidad del propietario o del empleador que el operador posea los conocimientos necesarios sobre cómo utilizar el producto de manera segura. Los supervisores y operadores deben haber leído y comprendido el manual de usuario. Deben tener conocimiento de lo siguiente:

- Las instrucciones de seguridad del producto.

- La gama de aplicaciones y limitaciones del producto.
- Cómo el producto se va a utilizar y mantener.

El uso de este producto se podría ver restringido por las normativas nacionales o locales. Antes de comenzar a utilizar el producto, infórmese sobre qué normativas se aplican en el lugar donde trabaja.

Propuesta 65 de California



Los gases de escape del motor de este producto contienen sustancias químicas conocidas en el Estado de California como causantes de cáncer, defectos congénitos y otros daños reproductivos.

Descripción del producto

El producto es un extractor de polvo. Funciona con un generador incluido. El mecanismo de limpieza del filtro es Jet Pulse.

El aire con polvo pasa a través de la manguera de aspiración hacia la válvula de admisión. La velocidad del aire disminuye por un ciclón que causa que las partículas de polvo se separen del aire. Las partículas de polvo pequeñas y el aire pasan a través de un sistema de 2 filtros.

Las partículas de polvo grandes se acumulan en el ciclón y caen en la bolsa Longopac.

T 4000 GP tiene un depósito preseparador adicional. Este depósito permite recolectar cantidades aún mayores de polvo pesado.

Uso previsto



ADVERTENCIA: No aspire fuentes de ignición, partículas calientes, líquidos, material explosivo y partículas pirofóricas o inestables.

El T 4000 GP es solo para el uso por parte de profesionales. El producto se utiliza para aspirar y

quitar polvo seco con un valor límite de explosión de $>0,1 \text{ mg/m}^3$. Utilice el producto solo en superficies horizontales. No utilice el producto para otras tareas.

El generador suministra corriente eléctrica para operar cargas eléctricas en lugares donde no hay energía

eléctrica disponible. No utilice el producto para otras tareas.

Descripción general del producto T 4000 GP

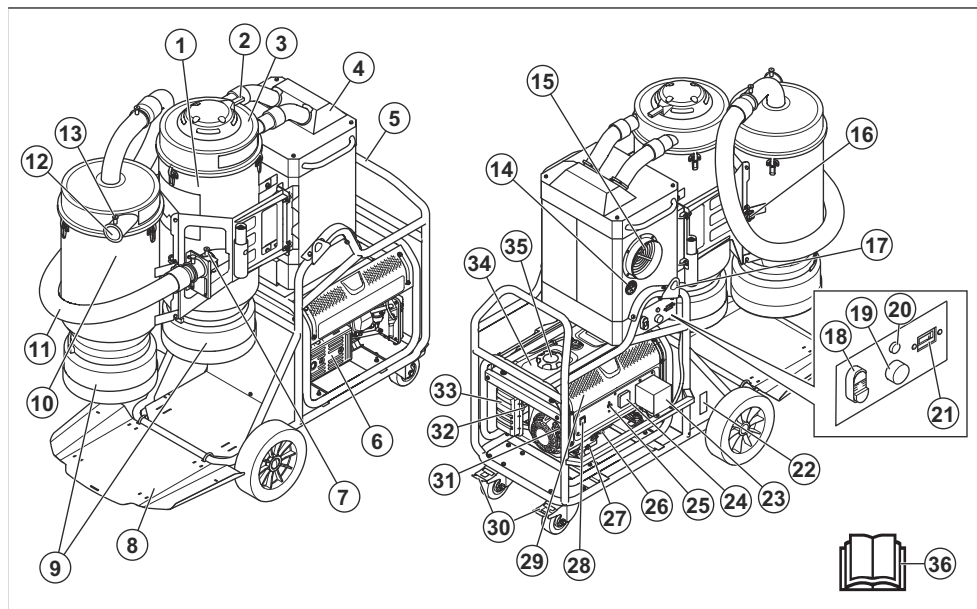

- | | |
|--|--|
| 1. Depósito primario | 23. Cubierta del enchufe de alimentación |
| 2. Manillar de Jet Pulse | 24. Medidor VFT |
| 3. Cubierta del prefiltro | 25. Disyuntor |
| 4. HEPA cubierta del filtro | 26. Llenado de aceite |
| 5. Mango del bastidor | 27. Tornillo de vaciado de aceite |
| 6. Silenciador | 28. Botón de encendido del generador |
| 7. Válvula de admisión | 29. Generador |
| 8. Placa de Longopac | 30. Ruedecillas bloqueables |
| 9. Longopac soporte | 31. Empuñadura de la cuerda de arranque |
| 10. Depósito del preseparador | 32. Paso de combustible |
| 11. Manguera de vacío | 33. Filtro de aire |
| 12. Admisión del preseparador | 34. Depósito de combustible |
| 13. Bloqueo de la manguera | 35. Tapa del depósito de combustible |
| 14. Manómetro | 36. Manual del usuario |
| 15. Salida de aire de refrigeración | |
| 16. Perilla de liberación del depósito | |
| 17. Lengüeta de amarre x 2 | |
| 18. Botón de encendido | |
| 19. Indicador de encendido | |
| 20. Fusible | |
| 21. Medidor de horas | |
| 22. Placa de identificación | |



ADVERTENCIA: Este producto puede ser peligroso y provocar daños graves o fatales al operador o a otras personas. Tenga cuidado y utilice el producto correctamente.



Lea atentamente el manual de instrucciones y asegúrese de que entiende las instrucciones antes de usar este producto.



Siempre utilice protectores auriculares, protección ocular y protección respiratoria.



La gasolina es muy inflamable y explosiva. Siempre detenga el motor y deje que se enfríe antes de recargar combustible.



Los gases de escape del motor contienen monóxido de carbono, un gas inodoro, tóxico y muy peligroso. No arranque el motor en interiores o en espacios cerrados



Superficie caliente.



Riesgo de incendio o explosión.



Riesgo de intoxicación por monóxido de carbono. No utilice el producto en áreas con flujo de aire deficiente.



Riesgo de sacudida eléctrica.



Riesgo de lesiones por quemadura.



Agregue aceite.



Agregue combustible.



Abra el paso de combustible.

ON

Coloque el interruptor de encendido en la posición de encendido (ON).



Coloque el estrangulador en la posición de apagado (OFF).



Coloque el estrangulador en la posición de encendido (ON).



Tire la empuñadura de la cuerda de inicio.



Conecte las cargas eléctricas.



Desconecte las cargas eléctricas.



Cierre el paso de combustible.



No utilice los puntos de amarre para levantar el producto; no disponen del equilibrio necesario para la tarea.



Punto de seguridad en el producto.

Tenga en cuenta: Otros símbolos o etiquetas en el producto hacen referencia a requisitos de certificación especiales para algunos mercados.

Placa de identificación

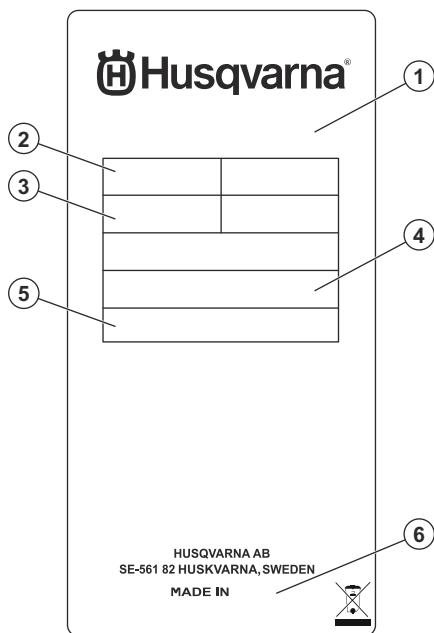

1. Modelo
2. Potencia
3. Peso del producto
4. Número de serie
5. Número de pieza
6. Región de origen

Responsabilidad del fabricante

Como se menciona en las leyes de responsabilidad del fabricante, no nos hacemos responsables de los daños que cause nuestro producto si:

- el producto se repara incorrectamente
- el producto se repara con piezas que no son del fabricante o que este no autoriza
- el producto tiene un accesorio que no es del fabricante o que este no autoriza
- el producto no se repara en un centro de servicio autorizado o por una autoridad aprobada.

Seguridad

Definiciones de seguridad

Las advertencias, precauciones y notas se utilizan para señalar las piezas particularmente importantes del manual.



ADVERTENCIA: Se utilizan para señalar el riesgo de lesiones graves o mortales para el operador o para aquellos que se encuentren cerca si no se siguen las instrucciones del manual.



AVISO: Se utilizan para señalar el riesgo de dañar la máquina, otros materiales o el área adyacente si no se siguen las instrucciones del manual.

Tenga en cuenta: Se utilizan para entregar más información necesaria en situaciones particulares.

Instrucciones generales de seguridad



ADVERTENCIA: Lea atentamente las instrucciones de advertencia siguientes antes de usar el producto.

- Este producto puede ser una herramienta peligrosa si no se maneja con cuidado o si utiliza el producto de forma incorrecta. Este producto puede causar daños graves o fatales al operador o a otras personas. Antes de utilizar el producto, es muy importante que lea y comprenda el contenido de este manual de usuario.
- Guarde todas las advertencias y las instrucciones.
- Cumpla todas las leyes y reglamentos vigentes.
- El operador y el empleador del operador deben conocer y evitar los riesgos durante la operación del producto.
- No permita que nadie que no haya leído y comprendido el contenido del manual de usuario utilice el producto.
- No utilice el producto si no ha recibido capacitación antes de su uso. Asegúrese de que todos los usuarios reciban capacitación.
- No deje que un niño utilice el producto.

- Restrinja el uso del producto solo a personas autorizadas.
- El operador es responsable de los accidentes que puedan ocurrirles a otras personas o a sus propiedades.
- No utilice el producto si está cansado, enfermo o bajo la influencia de alcohol, drogas o medicamentos.
- No permita que una persona utilice el producto si está cansada, enferma o bajo la influencia de alcohol, drogas o medicamentos.
- Sea siempre cuidadoso y use el sentido común.
- En este producto se genera un campo electromagnético durante su funcionamiento. Este campo puede, en determinadas circunstancias, interferir en implantes médicos activos o pasivos. Para reducir el riesgo de daños graves o mortales, se recomienda que las personas con implantes médicos consulten a su médico y al fabricante del implante médico antes de utilizar este producto.
- Mantenga el producto limpio. Asegúrese de que puede leer señales y etiquetas claramente.
- No utilice el producto si está dañado.
- No modifique este producto.
- No utilice el producto si es posible que otras personas lo hayan modificado.
- Coloque el interruptor OFF / ON / START en el control remoto en la posición de apagado (OFF) cuando el producto esté estacionado y durante el transporte del producto.
- No utilice esta máquina en un entorno que cuente con una posible fuente de ignición. No está permitido fumar ni la presencia de chispas o llamas cerca de la máquina o del motor.
- Los gases de escape del motor están calientes y pueden contener chispas que podrían iniciar un incendio. Disponga de un equipo de extinción de incendios al alcance en todo momento. Nunca arranque el producto en interiores o cerca de material inflamable.
- El motor puede calentarse durante el funcionamiento.
- La succión de alto vacío en la admisión puede causar lesiones corporales.
- La máquina puede ser una herramienta peligrosa si se usa incorrectamente o se manipula sin precaución, lo que puede causar lesiones graves o mortales para el operador u otras personas.
- Tenga mucho cuidado cuando mueva el producto en áreas oscuras. El producto es pesado y existe riesgo de lesiones si se cae o se mueve demasiado rápido.
- Tenga mucho cuidado cuando mueva el producto manualmente en una superficie con pendiente. El producto es pesado y existe riesgo de lesiones si se cae o se mueve demasiado rápido.
- No coloque la mano encima del depósito principal durante la limpieza del filtro, ya que existe un riesgo de atascarse.
- Nunca permita que los niños u otras personas no capacitadas en la utilización de este producto lo utilicen o le realicen mantenimiento. Nunca permita que otras personas utilicen el producto sin asegurarse primero de que han leído y comprendido el contenido del manual de usuario.

Instrucciones de seguridad para el montaje



ADVERTENCIA: Lea atentamente las instrucciones de advertencia siguientes antes de montar el producto.

- Las modificaciones o los accesorios no autorizados pueden provocar graves lesiones o incluso la muerte al usuario u otras personas.
- Utilice solo accesorios como se describe en este manual. Utilice solo accesorios recomendados por el fabricante.
- Asegúrese de que el área de montaje sea firme, de manera que el producto no se pueda volcar. Riesgo de daños personales y materiales.
- Tenga cuidado, los sujetadores de conmutación pueden causar daños al operador cuando ensamble el producto.

Instrucciones de seguridad para el funcionamiento



ADVERTENCIA: Lea atentamente las instrucciones de advertencia siguientes antes de usar el producto.

- Nunca utilice el producto si está cansado, bajo la influencia del alcohol o las drogas, medicamentos o cualquier cosa que pudiera afectar su visión, atención, coordinación o criterio.
- Las modificaciones o los accesorios no autorizados pueden provocar graves lesiones o incluso la muerte al usuario u otras personas.
- No modifique este producto ni lo utilice si parece haber sido modificado por otros.
- Mantenga el cabello, la ropa suelta, los dedos y todas las partes del cuerpo lejos de las aberturas y las partes móviles.
- No llene en exceso la bolsa de polvo, ya que podría romperse durante la manipulación y propagar polvo peligroso en el medioambiente. Cambie la bolsa con frecuencia, antes de que pese 55 libras.
- La máquina puede moverse repentinamente si no está estacionada en una superficie horizontal. El centro de gravedad cambia cuando la máquina está llena de polvo, lo que puede afectar el funcionamiento del freno de estacionamiento. Estacione el producto únicamente en superficies horizontales.

Equipo de protección personal



ADVERTENCIA: Lea atentamente las instrucciones de advertencia siguientes antes de usar el producto.

- Siempre utilice equipo de protección personal homologado durante el funcionamiento. El equipo de protección personal no otorga protección total, pero disminuye el grado de las lesiones si ocurre un accidente. Consulte a su concesionario de servicio para conocer las recomendaciones sobre qué equipo utilizar.
- Riesgo por dispersión de polvo: utilice equipo personal. Se puede esparcir polvo insalubre durante el cambio de filtro. En consecuencia, el usuario debe usar gafas y guantes protectores y una máscara respiratoria en conformidad con la categoría de protección FFP3.
- La exposición prolongada al ruido puede causar la pérdida permanente de la audición. Use siempre protectores auriculares aprobados. Cuando utilice protectores auriculares, preste atención a las señales de advertencia o las indicaciones sonoras. Siempre retire sus protectores auriculares apenas se detenga el motor.
- Use guantes protectores aprobados cuando realice el mantenimiento en el producto.
- Use vestimenta ceñida, reforzada y cómoda que permita una total libertad de movimiento. No utilice pantalones cortos.

Seguridad de combustible



ADVERTENCIA: Lea y comprenda las instrucciones de advertencia que aparecen a continuación antes de usar el producto.

- La gasolina es altamente inflamable y sus vapores son explosivos. No permita que se fume, se produzcan llamas, chispas o calor en las proximidades mientras manipula gasolina.
- Nunca agregue combustible mientras el producto está en funcionamiento o caliente. Deje que el motor se enfríe completamente antes de agregar combustible.
- Nunca llene el depósito de combustible en interiores.
- Cumpla con todas las leyes que regulan el almacenamiento y la manipulación de la gasolina.
- No llene en exceso el depósito de combustible. Siempre deje espacio para la expansión del combustible. Si el depósito de combustible está lleno en exceso, el combustible puede desbordarse hacia un motor caliente y provocar un incendio o una explosión.
- Nunca almacene el producto con combustible en el depósito de combustible donde los vapores de gasolina puedan alcanzar una llama abierta, chispa

o luz piloto (como en un horno, calentador de agua o secador de ropa). Pueden producirse incendios o explosiones. Deje que el producto se enfríe completamente antes de guardarlo.

- Limpie inmediatamente cualquier derrame de combustible o aceite. Asegúrese de que no queden materiales combustibles en el producto o cerca de él. Mantenga el área que rodea el producto limpia y libre de residuos. Mantenga una holgura de 5 ft en todos los lados para permitir una ventilación adecuada del producto.
- No utilice el producto si un dispositivo eléctrico conectado se sobrecalienta, si se pierde la salida eléctrica o si se observan llamas o humo mientras el producto está en funcionamiento.
- Mantenga un extintor de incendios cerca del producto en todo momento.
- Evite derramar combustible en un motor caliente.
- No fume ni encienda cigarrillos cerca del producto ni del combustible.
- Vacíe el combustible en un recipiente aprobado al aire libre, lejos de llamas abiertas. Asegúrese de que el motor esté frío.

Seguridad de los gases de escape



ADVERTENCIA: Lea atentamente las instrucciones de advertencia siguientes antes de usar el producto.

- La inhalación a largo plazo de los gases de escape puede causar problemas de salud.
- Los gases de escape del motor contienen monóxido de carbono, un gas inodoro, tóxico y muy peligroso. Dado que el monóxido de carbono es inodoro y no se puede ver, no es posible detectarlo. Un síntoma de intoxicación por monóxido de carbono es el mareo, pero también es posible que la persona pierda la conciencia sin previo aviso si la cantidad o concentración de monóxido de carbono es suficiente.
- Los gases de escape que se pueden ver u oler también contienen monóxido de carbono.
- No utilice el motor de combustión en interiores ni en zonas que no tengan suficiente flujo de aire.
- No inhale los gases de escape.
- Asegúrese de que haya suficiente ventilación en el área de trabajo. Esto es muy importante cuando se utiliza el producto en áreas de trabajo cerradas donde los gases de escape se pueden acumular fácilmente.

Seguridad eléctrica



ADVERTENCIA: Lea y comprenda las instrucciones de advertencia que aparecen a continuación antes de usar el producto.

- El producto produce una tensión peligrosamente alta cuando está en funcionamiento. Evite el contacto con cables, terminales, conexiones, etc., expuestos mientras el producto está en funcionamiento, incluso en equipos conectados al producto. Asegúrese de que todas las cubiertas, protectores y barreras apropiadas estén en su lugar antes de operar el producto.
- Nunca manipule ningún tipo de cable o dispositivo eléctrico si está parado sobre agua, tiene los pies descalzos o tiene las manos o los pies mojados. Puede producirse una descarga eléctrica peligrosa.
- En algunos países, se puede requerir que el marco y las partes externas con conductividad eléctrica del producto estén correctamente conectados a una descarga a tierra aprobada. Algunos países también pueden requerir una conexión a tierra adecuada del producto. Consulte a un electricista local para conocer los requisitos de conexión a tierra en su área.
- Utilice un interruptor de circuitos por falla de puesta a tierra (GFCI, del inglés "Ground Fault Circuit Interrupter") en cualquier zona húmeda o altamente conductiva (como cubiertas metálicas o estructuras de acero).
- No utilice conjuntos de cables eléctricos desgastados, expuestos, deshilachados o dañados con el producto.
- En caso de accidente causado por una descarga eléctrica, apague inmediatamente la fuente de energía eléctrica. Si esto no es posible, intente liberar a la víctima del conductor energizado. Evite el contacto directo con la víctima. Utilice un implemento no conductor, como una cuerda o una tabla, para liberar a la víctima del conductor energizado. Si la víctima está inconsciente, solicite primeros auxilios y busque ayuda médica de inmediato.

Dispositivos de seguridad en el producto



ADVERTENCIA: Lea atentamente las instrucciones de advertencia siguientes antes de usar el producto.

- No utilice un producto con dispositivos de seguridad dañados o que no funcionen correctamente.
- Revise los dispositivos de seguridad de forma regular. Si los dispositivos de seguridad están dañados o no funcionan correctamente, hable con su agente de servicio de Husqvarna.
- No realice modificaciones en los dispositivos de seguridad.

Interruptor de encendido del extractor de polvo

Utilice el interruptor de encendido para arrancar y detener el extractor de polvo.

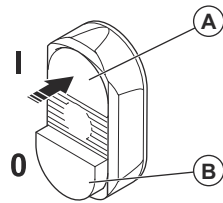

Pulse el botón verde (A) para arrancar el extractor de polvo.

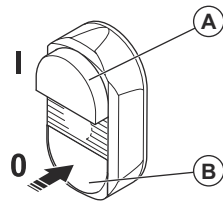

Pulse el botón rojo (B) para detener el extractor de polvo.

Para comprobar el interruptor de encendido del extractor de polvo

1. Consulte *Para iniciar el extractor de polvo en la página 33* y *Para detener el extractor de polvo en la página 34*.
2. Asegúrese de que el interruptor de encendido arranque y detenga el producto.

Interruptor de encendido del generador

El interruptor de encendido del generador arranca y detiene el generador.

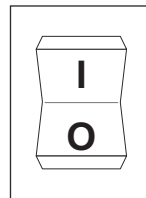

Para comprobar el interruptor de encendido del generador

- Desconecte el cable de carga de la batería.
- Coloque el interruptor de encendido en la posición "1". Asegúrese de que la pantalla se encienda.

- Coloque el interruptor de encendido en la posición "0". Asegúrese de que el producto se detenga inmediatamente y que la pantalla se apague.

Disyuntor del generador

El disyuntor evita la sobrecarga en el generador. La información sobre el valor nominal del disyuntor se muestra cerca del disyuntor.

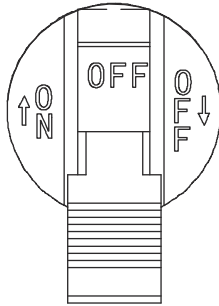

Terminal de conexión a tierra del generador

El terminal de conexión a tierra garantiza que el producto esté correctamente conectado a tierra. Antes de cada funcionamiento, se debe conectar un cable de conexión a tierra al terminal de conexión a tierra.

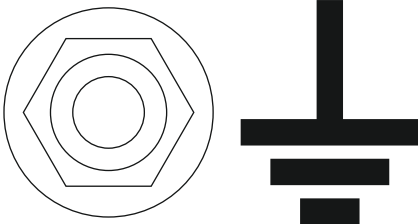

Trenza de conexión a tierra del extractor de polvo



ADVERTENCIA: Asegúrese de que la trenza de conexión a tierra está en su lugar y en contacto con el suelo.

Silenciador



ADVERTENCIA: Nunca utilice una máquina sin un silenciador o con un silenciador defectuoso. Un silenciador dañado puede aumentar considerablemente el nivel de ruido y el peligro de incendio.

Mantenga un equipo de extinción de incendios al alcance.

El silenciador se calienta mucho durante y después de su uso. Esto también se aplica durante el ralentí. Tenga presente el riesgo de incendio, especialmente cuando se trabaja cerca de sustancias inflamables o vapores. El silenciador está diseñado para mantener los niveles de ruido al mínimo y para dirigir los gases de escape lejos del usuario.

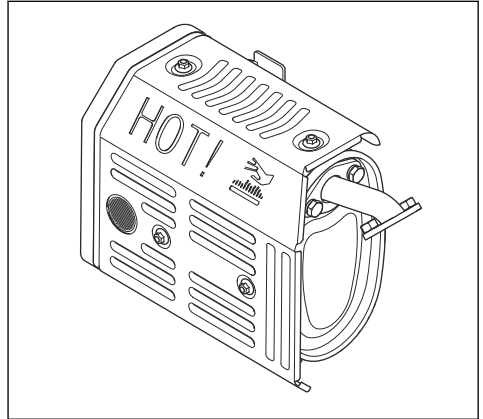

Compruebe con regularidad que el silenciador está completo y fijado correctamente.

Para revisar el silenciador



ADVERTENCIA: Un silenciador, un apagachispas y una cara de montaje del apagachispas usados pueden contener depósitos de partículas de combustión en la superficie que pueden ser carcinógenas. Para evitar el contacto con la piel y la inhalación de dichas partículas al limpiar o realizar el mantenimiento del apagachispas, asegúrese siempre de tomar las siguientes precauciones:

- utilice guantes;
- límpielo o realícele mantenimiento en un área con buen flujo de aire;
- no utilice aire a presión para limpiar la rejilla apagachispas;
- utilice un cepillo de acero y cepille lejos de su cuerpo cuando limpie la rejilla apagachispas.



ADVERTENCIA: Nunca utilice un producto que tenga un silenciador dañado o que esté en malas condiciones.



ADVERTENCIA: No utilice un producto si falta la rejilla apagachispas en el silenciador o si está dañada.

1. Verifique si el silenciador presenta daños.
2. Asegúrese de que el silenciador esté correctamente unido al producto.

Tenga en cuenta: No quite el silenciador del producto.

3. Si su producto tiene una rejilla apagachispas especial, límpiela semanalmente. Consulte *Para revisar la rejilla apagachispas en la página 38.*
4. Si está dañada, reemplácela. Consulte *Para revisar la rejilla apagachispas en la página 38.*



AVISO: Si se bloquea la rejilla apagachispas, el producto se sobrecalienta y esto provoca daños al cilindro y al pistón.

Instrucciones de seguridad para el mantenimiento



ADVERTENCIA: Lea atentamente las instrucciones de advertencia siguientes antes de usar el producto.

- Utilice un equipo de protección aprobado durante el servicio y el mantenimiento; consulte *Equipo de protección personal en la página 27.* Existe un riesgo de dispersión de polvo.

- Asegúrese de que el interruptor de encendido del generador está en la posición OFF (apagado).
- Asegúrese de quitar la conexión de cables entre el generador y el resto del colector de polvo antes de desarmar el generador.
- Asegúrese de que los cables estén conectados de manera correcta y firme lejos de los contactos metálicos. Las conexiones de los cables no están aisladas y pueden causar descargas eléctricas si tocan una superficie metálica.
- Los accidentes relacionados con el producto ocurren durante la solución de problemas y el mantenimiento, ya que el operador debe estar en el área de riesgo del producto. El operador debe ser cuidadoso y preparar el trabajo para evitar accidentes.
- No modifique el producto.
- Todas las reparaciones las debe realizar un agente de servicio aprobado. Utilice solo piezas de repuesto proporcionadas por el fabricante.
- Solo permita que un electricista aprobado realice todas las comprobaciones de los componentes eléctricos.
- No haga un agujero en el filtro de HEPA. Un filtro de HEPA roto puede causar que el polvo se libere al aire.
- Asegúrese de cumplir con todas las normativas locales para eliminar el polvo peligroso correctamente, antes y durante el mantenimiento.
- Asegúrese de cumplir con todas las regulaciones locales para desechar todas las piezas reemplazadas después del servicio.

Montaje

Introducción



ADVERTENCIA: Asegúrese de leer y comprender el capítulo de seguridad antes de montar el producto.

Información general

Asegúrese de que los siguientes accesorios estén incluidos:

- La manguera con conectores de extremo
- Tubo de acero
- Boquilla inferior

Si falta una pieza, comuníquese con su agente de servicio Husqvarna local.

Deseche el paquete y los componentes del producto usados siguiendo el procedimiento correcto. Consulte las normativas locales de desecho. Asegúrese de reciclar.

Funcionamiento

Presentación



ADVERTENCIA: Antes de utilizar el producto, debe leer y entender el capítulo sobre seguridad.



ADVERTENCIA: Debe arrancar el generador un mínimo de 30 segundos antes de arrancar el extractor de polvo.

Haga lo siguiente antes de usar el producto



ADVERTENCIA: Para evitar el riesgo de lesiones, asegúrese de conectar completamente el conector del producto al cable de extensión. Realice comprobaciones con regularidad de la conexión mientras opera el producto para asegurarse de que esté completamente conectado. No utilice un cable de extensión que haga una conexión floja.

Tenga en cuenta:

Lea el manual de instrucciones del equipo conectado cuidadosamente. Si se especifican requisitos o ajustes para el producto secundario, asegúrese de cumplirlos.

1. Lea atentamente el manual del usuario y asegúrese de entender las instrucciones.
2. Realice el mantenimiento diario. Consulte *Mantenimiento en la página 34*.
3. Asegúrese de que el área de trabajo esté limpia e iluminada.
4. Utilice el equipo de protección personal. Consulte *Equipo de protección personal en la página 27*.
5. Asegúrese de que el producto esté instalado correctamente.
6. Asegúrese de que la frecuencia y la tensión que se muestran en la placa de identificación coincidan con la tensión de la fuente de alimentación. Esto también aplica para los cables de extensión.
7. Asegúrese de que la toma de corriente está conectada correctamente.

Para agregar combustible

Utilice gasolina sin plomo. No utilice gasolina con más de un 10 % de etanol y no utilice gasolina E85.



AVISO: No mezcle gasolina con aceite.

1. Detenga el motor y deje que el producto se enfríe. Consulte *Para detener el generador en la página 34*.
2. Asegúrese de que el producto esté en un terreno nivelado y en un área con buen flujo de aire.
3. Quite la tapa del depósito de combustible.

4. Llene cuidadosamente el depósito de combustible (A). Llene el combustible (B) hasta la marca (C).

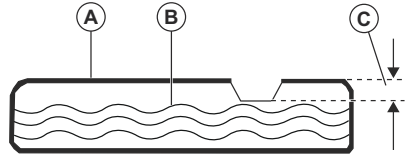

5. Limpie el producto del derrame de combustible.



AVISO: El derrame de combustible es un riesgo de incendio y puede causar daños al medioambiente.

Para monitorear las condiciones del filtro

El producto tiene un manómetro para monitorear las condiciones del filtro. El manómetro muestra la carga total del producto en 3 niveles, (A) nivel máximo de vacío (0 m/s), (B) nivel de limpieza del filtro y (C) nivel sin carga.

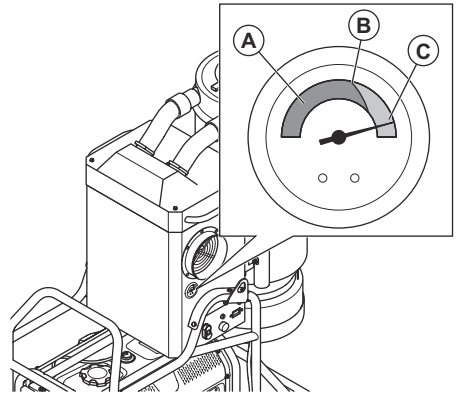

1. Limpie el prefiltro si el manómetro está por encima del nivel de limpieza del filtro (B). Consulte *Para limpiar el prefiltro en la página 38*.
2. Reemplace el filtro de HEPA si la succión sigue sin ser suficiente. Consulte *Para reemplazar el prefiltro en la página 39*.

Para desechar una bolsa Longopac llena y preparar una bolsa Longopac nueva



ADVERTENCIA: Levante la bolsa Longopac con precaución; una bolsa Longopac llena puede ser pesada. Asegúrese de que los sujetacables estén cerrados correctamente antes de levantar la bolsa Longopac.

1. Extraiga la bolsa Longopac (A) y fije un sujetacables (B) con el fin de cerrar la nueva bolsa Longopac.

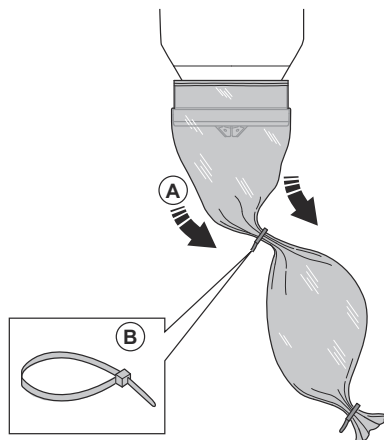

2. Agite el polvo en la bolsa Longopac usada.
3. Coloque un sujetacables de 10 cm/3,9 in por debajo del primer sujetacables para cerrar la bolsa Longopac usada. Corte la bolsa Longopac entre los sujetacables.

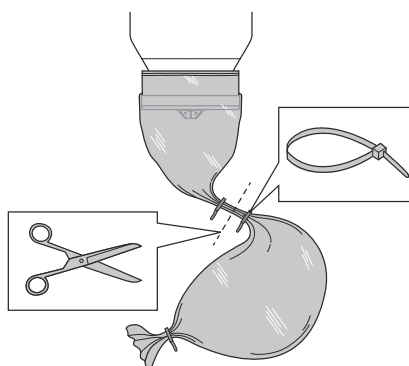

4. Si la parte restante del casete de bolsa Longopac es demasiado pequeña para preparar una nueva bolsa Longopac, instale un nuevo casete de bolsa Longopac. Consulte *Para instalar una bolsa para polvo Longopac nueva en la página 39*.
5. Cumpla con las normativas locales para la eliminación de la bolsa Longopac llena.

Para fijar la manguera

1. Quite el conector de admisión.
2. Levante el pasador de bloqueo (A) y coloque el adaptador de manguera (B) en la admisión.

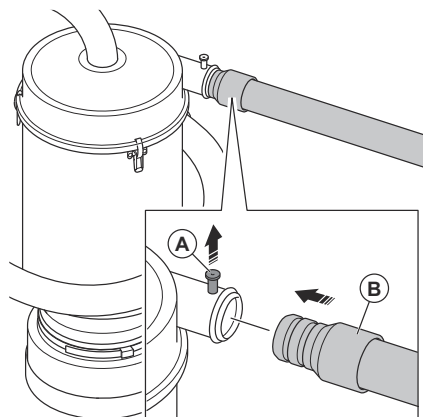

3. Suelte el pasador de bloqueo y asegúrese de que trabaje el adaptador de admisión.

Para poner en marcha y detener el producto

Tenga en cuenta: La succión tarda 5 segundos en alcanzar su plena capacidad desde el momento en que se enciende el producto.

Para arrancar el generador



ADVERTENCIA: Debe arrancar el generador un mínimo de 30 segundos antes de arrancar el extractor de polvo.

1. Asegúrese de que el generador esté sobre una superficie nivelada.
2. Abra el paso de combustible.

3. Coloque el interruptor de encendido en la posición "I".

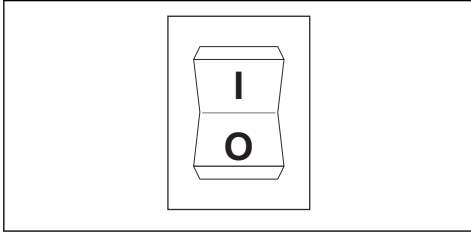

4. Coloque el estrangulador en la posición de apagado (OFF).

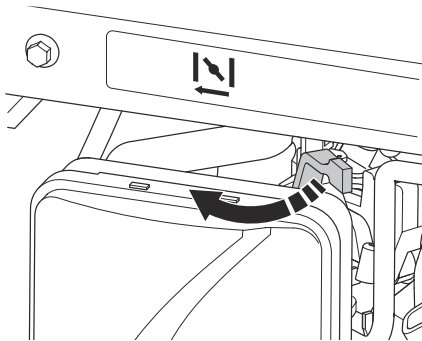

5. Tire del mango de la cuerda de arranque lentamente hasta que sienta resistencia.

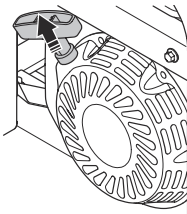

6. Tire de la empuñadura de la cuerda de arranque rápidamente y con fuerza hasta que el motor arranque.

7. Mueva el estrangulador a la posición de estrangulamiento ½.

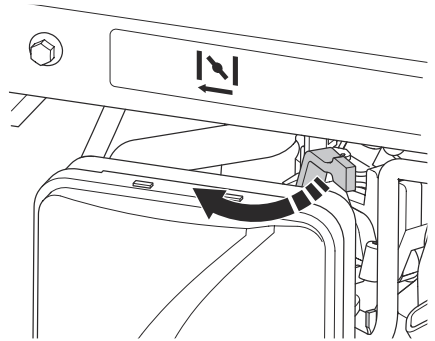

8. Cuando el motor funcione sin problemas, ajuste el estrangulador en la posición de encendido (ON).

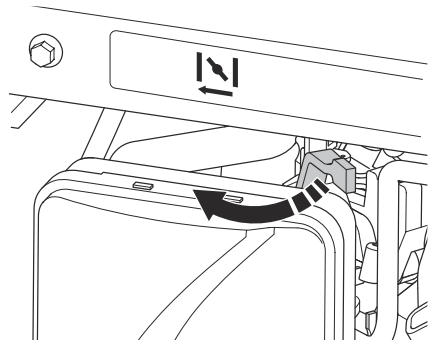

Para iniciar el extractor de polvo

1. Asegúrese de que el indicador de alimentación esté encendido.

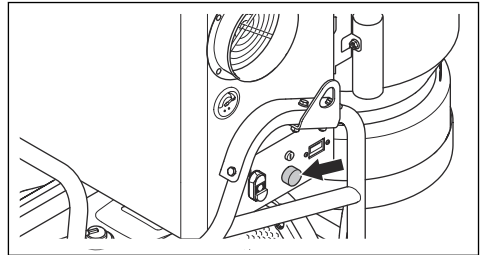

2. Pulse el botón verde (A) en el interruptor de encendido para arrancar el extractor de polvo.

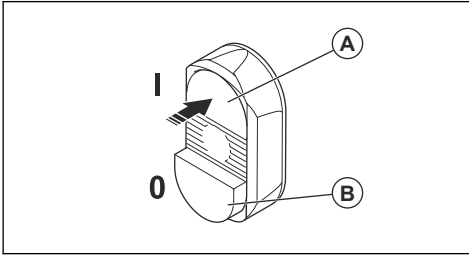

3. Deje que el extractor de polvo funcione durante algunos minutos hasta que esté caliente.

Para detener el extractor de polvo

1. Pulse el botón rojo (B) en el interruptor de encendido para detener el extractor de polvo.

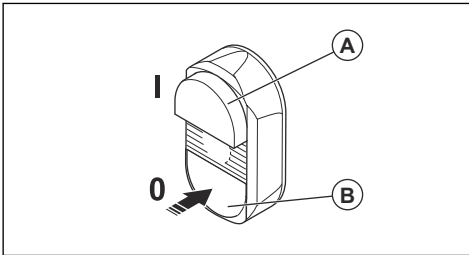

Para detener el generador

1. Detenga el extractor de polvo.



ADVERTENCIA: No detenga el generador si el extractor de polvo está encendido.

2. Deje que el generador funcione sin carga durante 30 segundos.
3. Coloque el interruptor de encendido en la posición de apagado (OFF) "0".

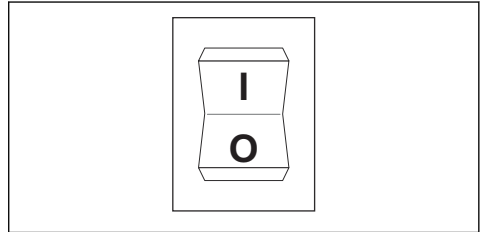

4. Cierre el paso de combustible.

Mantenimiento

Introducción



ADVERTENCIA: Lea detenidamente el capítulo de seguridad antes de realizar mantenimiento en el producto.

Programa de mantenimiento



ADVERTENCIA: Lea detenidamente el capítulo de seguridad antes de realizar mantenimiento en el producto.

Tenga en cuenta: Consulte el manual completo del usuario de generador para obtener información sobre su mantenimiento que no se encuentra aquí.

Los intervalos de mantenimiento se calculan a partir del uso diario del producto. Los intervalos cambian si el producto no se utiliza a diario.

* Limpie en intervalos más regulares si el producto se utiliza en condiciones con mucho polvo.

** El mantenimiento lo debe realizar un distribuidor de servicio aprobado.

Funcionamiento	Antes de cada uso	A diario	Cada 20 h o mensualmente	Cada 50 h o 3 meses	Cuando la aspiración es baja	Cada 300 h	Cada 1000 h a 6 meses	Cada 2000 h a 12 meses	Cada 2 años
Limpie el generador.	X								

Funcionamiento	Antes de cada uso	A diario	Cada 20 h o mensualmente	Cada 50 h o 3 meses	Cuando la aspiración es baja	Cada 300 h	Cada 1000 h a 6 meses	Cada 2000 h a 12 meses	Cada 2 años
Revise el nivel de aceite de motor del generador.	X								
Revise el filtro de aire del generador.	X								
Limpie el filtro de aire del generador.	X								
Revise la taza de depósito del generador.	X								
Cambie el aceite de motor del generador.			X*						
Limpie o reemplace el filtro de aire del generador.				X*					
Revise y limpie la bujía del generador.							X		
Revise el régimen de ralentí del generador. Ajuste el régimen de ralentí si es necesario.						X**			
Revise la holgura de la válvula del generador. Ajuste la holgura de la válvula si es necesario.						X**			
Limpie el depósito de combustible del generador, el filtro de combustible y el carburador.						X**			
Limpie la cámara de combustión del generador.						X**			
Reemplace las líneas de combustible del generador si es necesario.									X**
Busque signos de desgaste, daños o conexiones sueltas de los controles.	X								

Funcionamiento	Antes de cada uso	A diario	Cada 20 h o mensualmente	Cada 50 h o 3 meses	Cuando la aspiración es baja	Cada 300 h	Cada 1000 h a 6 meses	Cada 2000 h a 12 meses	Cada 2 años
Asegúrese de que la Longopac esté correctamente instalada y de que no presente daños.		X							
Asegúrese de que todos los protectores y las cubiertas estén en su posición.	X								
Revise la Jet Pulse.		X							
Revise el nivel de aceite del motor. Llene con aceite de motor si es necesario.		X							
Revise en busca de sujetadores sueltos o faltantes.	X								
Revise la manguera del polvo y las conexiones.		X							
Compruebe el funcionamiento del manómetro.		X							
Limpie el prefiltro.					X				
Reemplace el filtro HEPA.					X			X	
Reemplace el prefiltro.					X		X		
Verifique las ruedas. Busque si hay daños y conexiones incorrectas.		X							

Para limpiar el generador



AVISO: No utilice agua para limpiar el generador. El agua puede provocar daños al generador.

- Utilice un paño húmedo para limpiar las superficies externas del generador.
- Utilice un cepillo suave para quitar la suciedad y el aceite.
- Utilice un aspirador para retirar la suciedad y los materiales no deseados del generador.

- Utilice aire comprimido para retirar la suciedad de las ranuras de enfriamiento y de otra abertura del generador.



AVISO: La presión del aire comprimido no debe ser superior a 25 psi.

Para comprobar el nivel de aceite del motor



AVISO: No haga funcionar el generador con un bajo nivel de aceite de motor. Puede causar daños al motor.



AVISO: Utilice aceite de motor que tenga clase SJ, SL o mejor, del Instituto Americano del Petróleo (API). No utilice aditivos especiales. Seleccione un rango de viscosidad que coincida con la temperatura ambiente. Consulte la imagen que aparece a continuación.

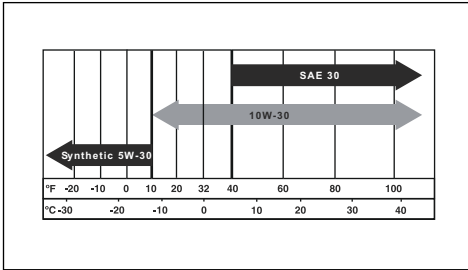

1. Detenga completamente el generador y asegúrese de que esté en un terreno nivelado.
2. Limpie el área alrededor del depósito de aceite.
3. Retire el tapón del depósito de aceite y la varilla de nivel.
4. Limpie el aceite de la varilla de nivel.
5. Vuelva a colocar la varilla completamente dentro del depósito de aceite.
6. Quitó la varilla de nivel.
7. Examine el nivel de aceite del motor con la varilla de nivel.
8. Si el nivel de aceite de motor es bajo, llene el aceite de motor hasta que llegue a la marca (A) de la varilla de medición. Consulte *Datos técnicos en la página 43* para la capacidad del depósito de aceite.

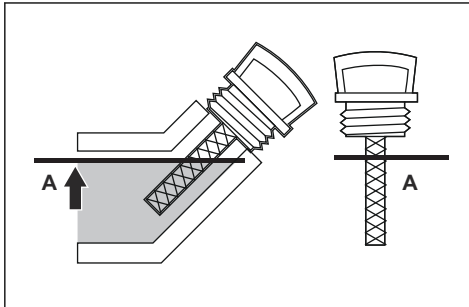

9. Revise el nivel de aceite del motor de nuevo.
10. Instale el tapón del depósito de aceite y la varilla de nivel.

Para cambiar el aceite del motor:

Tenga en cuenta: Drene el aceite de motor cuando el motor esté caliente. El aceite de motor caliente se vacía más rápido.



ADVERTENCIA: El aceite del motor se calienta mucho y puede causar quemaduras graves. Deje que el motor se enfríe antes de drenar el aceite de motor.

1. Limpie el área alrededor del tapón de vaciado de aceite (A).

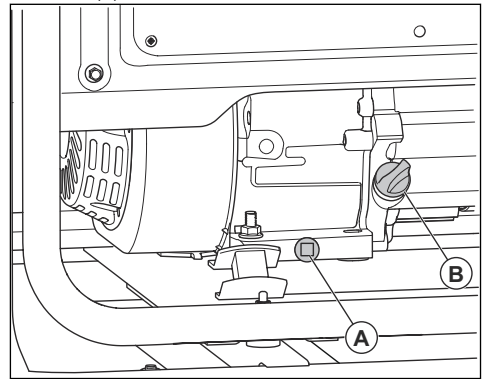

2. Coloque un recipiente de combustible adecuado debajo del orificio de vaciado.
3. Quite el tapón de vaciado de aceite (A) y la cubierta del depósito de aceite (B).
4. Drene el aceite de motor en un recipiente.
5. Instale y apriete el tapón de vaciado de aceite.
6. Agregue aceite de motor. Consulte *Para comprobar el nivel de aceite del motor en la página 37*.
7. Quite el derrame de aceite.
8. Recicle el aceite de motor usado en un lugar de eliminación aprobado.

Para reemplazar la bujía

Reemplace la bujía 1 vez al año.

1. Detenga el motor.
2. Quite el sombrerete de la bujía.
3. Limpie el área alrededor de la bujía y quítela del cilindro.

- Configure la distancia entre los electrodos. Consulte *Datos técnicos en la página 43.*

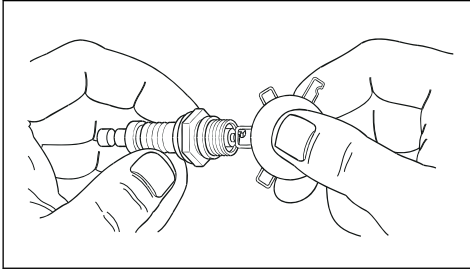

- Instale una bujía nueva. Apriételos a 15 ft / lb

Para revisar la rejilla apagachispas

Revise y limpie la rejilla apagachispas 1 vez al año o con mayor frecuencia si es necesario.



ADVERTENCIA: En algunas áreas y condiciones, debe utilizar una rejilla apagachispas para evitar el riesgo de incendio. Siga las normativas locales.

- Quite la abrazadera (A) y la rejilla apagachispas (B) del silenciador (C).

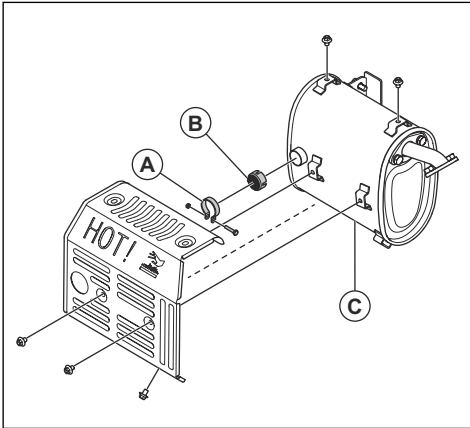

- Limpie la rejilla apagachispas con disolvente comercial.
- Examine la rejilla apagachispas en busca de daños y desgaste. Cambie la rejilla apagachispas si es necesario.



AVISO: No utilice un generador con una rejilla apagachispas dañada.

Para revisar el filtro de aire

- Retire la perilla (A) y la cubierta del filtro de aire (B).

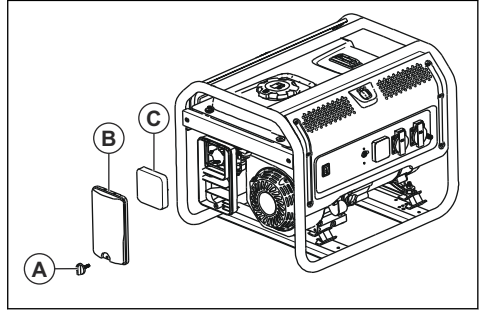

- Retire el filtro de aire (C).
- Limpie el filtro de aire y la cubierta del filtro de aire con agua jabonosa.
- Deje que el filtro de aire y la cubierta del filtro de aire se sequen.
- Instale el filtro de aire, la cubierta del filtro de aire y la perilla.

Para limpiar el extractor de polvo

Es importante limpiar el extractor de polvo para evitar la circulación de polvo peligroso. Limpie siempre el extractor de polvo antes de moverlo del área de trabajo.

- Limpie la superficie externa con un paño húmedo.
- Limpie los filtros y el extractor de polvo en el área correspondiente.
- Limpie las superficies internas del prefiltro con un extractor de polvo. Siempre utilice extractores de polvo con un filtro de HEPA y un cepillo suave para no dañar el filtro.
- No use agua en componentes eléctricos.
- No limpie el extractor de polvo con aire comprimido o agua.
- No coloque herramientas sobre la superficie del filtro, ya que podría dañar el filtro.
- No haga un agujero en el filtro HEPA, puede causar un riesgo para la salud.

Para limpiar el prefiltro

Utilice solamente filtros Husqvarna para obtener el mejor rendimiento y eficiencia de filtración.

Limpie el prefiltro antes de cambiar el Longopac, cuando se complete la operación o cuando la succión no sea satisfactoria. El manómetro en el extractor de polvo apunta al área roja cuando la succión no es satisfactoria.



AVISO: Evite golpear o arrastrar elementos sobre la superficie del filtro, ya que dañará el filtro.

1. Arranque el producto, consulte *Para iniciar el extractor de polvo en la página 33*.
2. Cierre la entrada con la válvula de admisión.
3. Permita que el extractor de polvo aspire durante 5 segundos y, luego, presione y mantenga presionado el mango del Jet Pulsedurante 5 segundos. Realice este paso de 5 veces. Es importante dejar que el extractor de polvo aspire después de soltar el mango de Jet Pulse.
4. Si la succión sigue siendo insatisfactoria, reemplace el filtro.
5. Reemplace el Longopac cuando el prefiltro esté limpio; consulte la *Para reemplazar el prefiltro en la página 39*.

Para reemplazar el prefiltro



ADVERTENCIA: Utilice el equipo de protección personal correcto cuando cambie el prefiltro. Consulte *Equipo de protección personal en la página 27*.

1. Detenga el producto, consulte *Para detener el extractor de polvo en la página 34*.
2. Asegúrese de que el ventilador se detenga por completo antes de abrir el extractor de polvo.
3. Afloje los 3 sujetadores de conmutación y retire la parte superior.
4. Retire la bolsa plástica del filtro nuevo.
5. Extraiga el prefiltro del extractor de polvo y colóquelo cuidadosamente en la bolsa de plástico.



ADVERTENCIA: Esta bolsa de plástico se debe desechar adecuadamente.

6. Instale el prefiltro nuevo.

Para reemplazar el filtro HEPA



ADVERTENCIA: No limpie un filtro HEPA. El filtro HEPA se romperá si lo limpia.



ADVERTENCIA: Tenga cuidado cuando instale el nuevo filtro HEPA. No toque la superficie interior del filtro HEPA, se romperá ante cualquier tipo de fuerza o daño.



ADVERTENCIA: Utilice el equipo de protección personal correcto cuando cambie el filtro HEPA. Consulte *Equipo de protección personal en la página 27*

1. Afloje los 5 tornillos que se encuentran en el compartimiento del filtro HEPA.
2. Retire el filtro HEPA del producto y colóquelo en una bolsa de plástico limpia.



ADVERTENCIA: Deseche la bolsa, consulte las normas locales.

3. Instale un nuevo filtro.
4. Apriete los 5 tornillos en el compartimiento del filtro HEPA.

Para instalar una bolsa para polvo Longopac nueva



ADVERTENCIA: Limpie siempre el prefiltro antes de reemplazar la bolsa para polvo de Longopac.

1. Coloque la bolsa para polvo Longopac en el soporte.

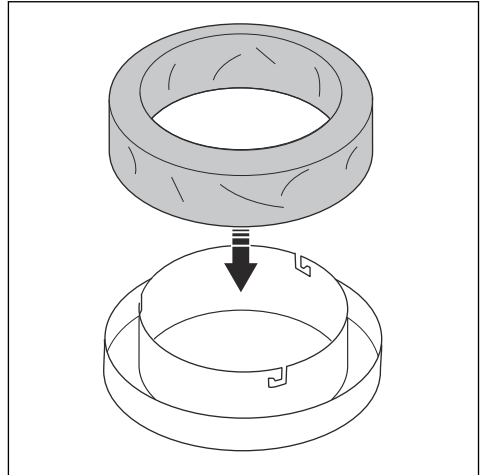

2. Para conectar el soporte de la bolsa para polvo Longopac, gire el soporte de la bolsa Longopac hasta que los pasadores encajen en las ranuras.

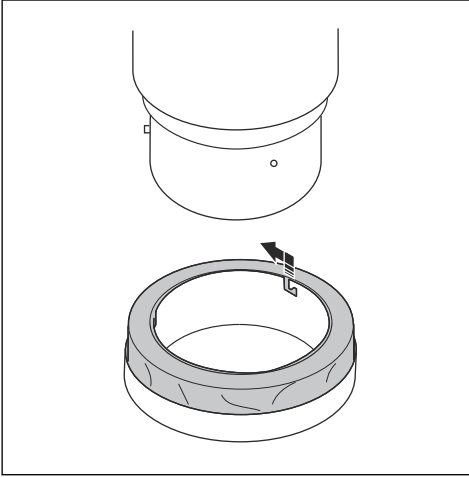

3. Extraiga la bolsa Longopac del soporte y colóquela alrededor del contenedor.
4. Apriete una correa alrededor de la bolsa para polvo Longopac y el contenedor para conectar la bolsa correctamente al contenedor.

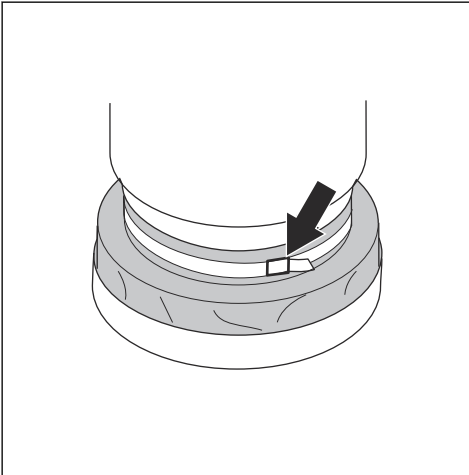

5. Tire de la bolsa para polvo Longopac hacia abajo en el lado exterior del soporte de la bolsa.
6. Cierre la parte inferior de la bolsa para polvo Longopac con un sujetacables.

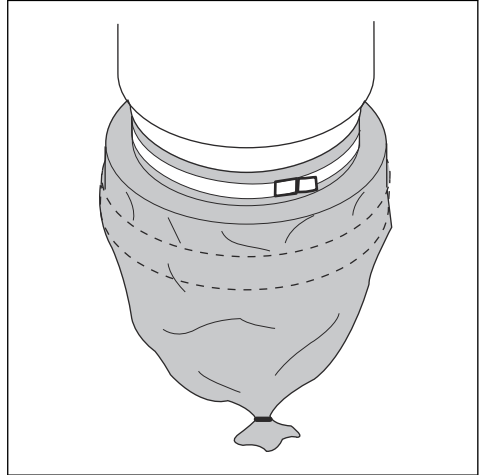

Solución de problemas

Solución de problemas

Problema	Causa	Solución
El producto no arranca	El producto no está conectado al generador.	Conecte el producto al generador.
	No hay corriente del generador.	Consulte la documentación del generador.
El generador y el ventilador funcionan, pero no se produce la aspiración.	La manguera no está conectada.	Conecte la manguera.
	La manguera está obstruida o bloqueada.	Limpie la manguera.
	No hay bolsa Longopac.	Instale una bolsa de Longopac.
El generador y el ventilador funcionan, pero la aspiración no es satisfactoria.	La manguera está dañada.	Reemplace la manguera.
	El prefiltro está obstruido.	Limpie el prefiltro. Si es necesario, reemplace el prefiltro.
	El filtro HEPA está obstruido.	Reemplace el filtro HEPA.
	La cubierta superior está floja.	Ajuste la cubierta superior.
	Hay suciedad en la tapa.	Limpie la tapa.
El motor expulsa polvo.	El prefiltro o el filtro HEPA están instalados incorrectamente o dañados.	Ajuste o reemplace el prefiltro o el filtro HEPA.
Ruido inusual.	N/A	Realice el mantenimiento del producto.

Transporte, almacenamiento y eliminación de residuos

Transporte del producto

- Asegúrese de que la bolsa Longopac está vacía antes del transporte.
- Asegúrese de que la bolsa Longopac está fijada al producto durante el transporte.
- Asegúrese de que no haya fugas de polvo durante el transporte. La manguera de vacío debe estar conectada a la admisión del depósito del preseparador y el tapón de admisión debe estar conectado a la válvula de admisión del depósito primario.
- Tenga mucho cuidado al subir o bajar el producto por rampas. El producto es pesado y existe riesgo de lesiones si se cae o se mueve demasiado rápido. Para rampas con un ángulo grande, utilice siempre un cabrestante. No camine ni permanezca por debajo del producto.
- Fije el producto de forma segura en los puntos de amarre durante el transporte para evitar daños y accidentes.
- Trabe las ruedecillas.

- Si es posible, transporte el producto durante buenas condiciones climáticas.
- Si es posible, utilice un vehículo cerrado durante el transporte del producto.
- Deje que el motor se enfríe antes de colocar el producto en el vehículo. Un motor caliente y el sistema de escape pueden producir quemaduras en una persona e incendiar algunos materiales.
- Durante el transporte, la batería debe estar fijada de manera segura y completamente desconectada en todo momento.

Almacenamiento del producto T 4000 GP

Tenga en cuenta: Consulte el manual completo del usuario de generador para obtener información sobre el almacenamiento del generador que no se encuentra aquí.

- Coloque el producto en un lugar de almacenamiento en interiores lejos de elementos exteriores.
- Trabe las ruedecillas.
- Coloque el producto en un área seca y libre de escarcha donde la temperatura no sea demasiado alta.
- Ponga el producto en un área cerrada. No deje que niños o personas no aprobadas se acerquen al producto.

Eliminación

- Obedezca las regulaciones vigentes y los requisitos de reciclaje locales.
- Deseche todos los productos químicos, como el combustible o el aceite de motor, en un centro de servicio o en un sitio adecuado para tal propósito.
- No deseche la batería como un residuo doméstico.
- Cuando el producto se deje de utilizar, envíelo a un distribuidor de Husqvarna o deséchelo en un sitio de reciclaje.

Datos técnicos

Datos técnicos

Datos	T 4000 GP
Marca / tipo de generador ³	HUSQVARNA G3200P
Potencia del generador, HP / kW. ⁴	4/3
Motor de arranque	Retraíble
Flujo de aire máximo en la turbina, CFM/m ³ /h	353/600
Aspiración máx., kPa	20
Elevación del agua, pulg	80
Vatios de aire, vatios	700
Diámetro de la manguera principal, in / mm	2,5/63
Longitud de la manguera principal, ft / m	33/10
Diámetro de admisión, in / mm	2,5/63
Prefiltro EN779-F8, % a 1 µm	99,5%
Área del prefiltro, ft. ² /m ²	50/4,6
Filtro HEPA, norma EN1822-H13, % a 0,3 µm	>99,99
Filtro HEPA, cantidad	3
Área total del filtro HEPA, ft. ² /m ²	53,8/5
Tipo de sistema de recolección de polvo	Longopac
Mecanismo de limpieza del filtro	Jet Pulse
Peso fuera de la caja, lb / kg	366/166
Dimensiones (Largo x Ancho x Altura), in / mm	45 x 29 x 63 / 1135 x 732 x 1602
Cantidad de combustible en el depósito, máx., l / gal	3,7/14
Combustible, aceite y piezas del generador.	Consulte el manual del fabricante del generador.

³ Consulte el manual de usuario o el sitio web del fabricante del generador para obtener más información sobre el generador.

⁴ Como lo especifica el fabricante del generador.

Table des matières

Introduction.....	44	Entretien.....	56
Sécurité.....	47	Dépannage.....	63
Montage.....	52	Transport, entreposage et mise au rebut.....	63
Fonctionnement.....	52	Données techniques.....	65

Introduction

Responsabilité du propriétaire



AVERTISSEMENT : Des opérations de coupe, de surfacage ou de perçage du béton ou de la pierre, particulièrement lorsque les conditions sont sèches, génèrent de la poussière qui contient souvent de la silice. La silice est un composant de base du sable, du quartz, de la brique de l'argile, du granit et de nombreux autres pierres et minéraux. L'exposition à une quantité excessive de ces poussières peut entraîner :

une maladie respiratoire (réduisant la capacité à respirer), notamment la bronchite chronique, la silicose et la fibrose pulmonaire causée par l'exposition à la silice. Ces maladies peuvent être fatales;

Des irritations et éruptions cutanées.

Le cancer, selon le NTP (National Toxicology Program) et le CIRC (Centre international de Recherche sur le Cancer).

Prendre les précautions suivantes :

Éviter l'inhalation et le contact cutané avec les poussières, brouillards et fumées.

Porter et veiller à ce que les personnes à proximité portent un dispositif de protection respiratoire approprié, tel un masque antipoussière filtrant les particules microscopiques. (Voir OSHA 29 CFR Part 1926.1153)

Pour réduire au minimum les émissions de poussière, utiliser un extracteur de poussière approprié.

Il est de la responsabilité du propriétaire ou de l'employeur de s'assurer que l'utilisateur possède les connaissances nécessaires pour manipuler le produit en toute sécurité. Les superviseurs et les utilisateurs doivent avoir lu et compris le manuel d'utilisation. Ils doivent être conscients de ce qui suit :

- Les consignes de sécurité relatives au produit.
- L'éventail d'applications du produit et ses limites.
- La manière dont le produit doit être utilisé et entretenu.

Des règlements locaux ou nationaux pourraient limiter l'utilisation de ce produit. Découvrir les règlements en vigueur où le travail est exécuté avant d'utiliser le produit.

Proposition 65 de la Californie

! WARNING!

The engine exhaust from this product contains chemicals known to the State of California to cause cancer, birth defects or other reproductive harm.

Description du produit

Le produit est un extracteur de poussière. Il est actionné par une génératrice incluse. Le mécanisme de nettoyage du filtre est Jet Pulse.

L'air chargé de poussière passe par le tuyau d'aspiration dans la soupape d'admission. La vitesse de l'air diminue par un cyclone, ce qui permet de séparer les particules de poussière de l'air. Les petites particules de poussière et l'air passent par un deuxième système de filtre.

Les grosses particules de poussière s'accumulent dans le cyclone et tombent dans le sac Longopac.

T 4000 GP possède un réservoir de pré-séparateur supplémentaire. Ce réservoir permet de recueillir des quantités encore plus importantes de poussière.

Utilisation prévue



AVERTISSEMENT : Ne pas recueillir les sources d'inflammation, les particules chaudes, les liquides, les matières explosives et les particules instables ou pyrophoriques.

Le T 4000 GP est réservé à un usage professionnel. Le produit est utilisé pour aspirer et éliminer les poussières sèches ayant une valeur limite d'exposition supérieure à 0,1 mg/m³. Utiliser le produit uniquement sur des

surfaces horizontales. Ne pas utiliser l'outil pour d'autres tâches.

La génératrice fournit l'alimentation électrique nécessaire pour faire fonctionner les charges électriques

dans des endroits où il n'y a pas d'alimentation électrique disponible. Ne pas utiliser l'outil pour d'autres tâches.

Présentation du produit T 4000 GP

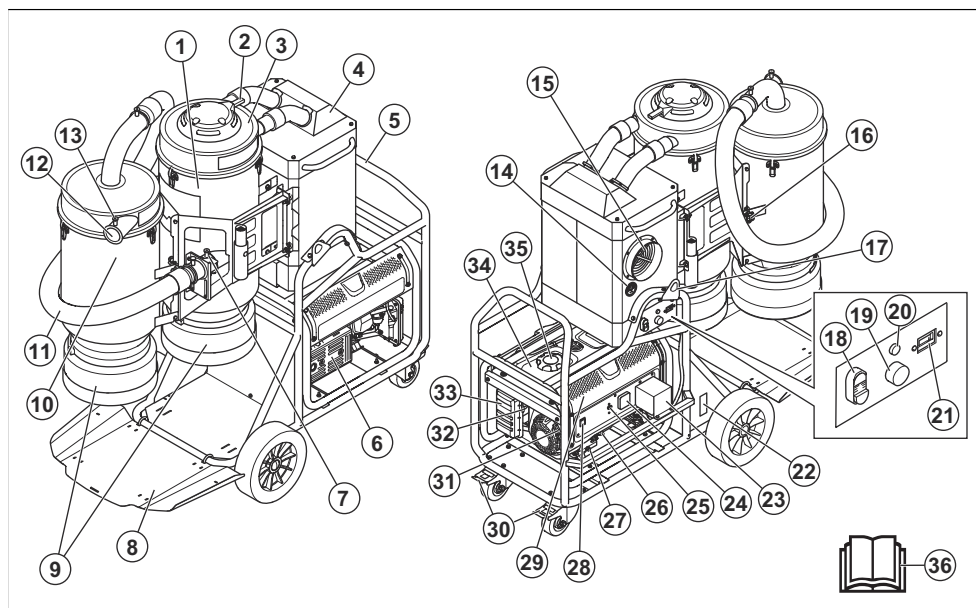

1. Réservoir primaire
2. Poignée Jet Pulse
3. Couvercle du préfiltre
4. Couvercle de filtre HEPA
5. Poignée du châssis
6. Silencieux
7. Soupape d'admission
8. Plaque Longopac
9. Support Longopac
10. Réservoir de pré-séparateur
11. Tuyau d'aspiration
12. Entrée de pré-séparateur
13. Verrouillage de flexible
14. Manomètre
15. Échappement de l'air de refroidissement
16. Bouton de déverrouillage du réservoir
17. Patte d'arrimage x2
18. Bouton d'alimentation
19. Témoin d'alimentation
20. Fusible
21. Compteur horaire
22. Plaque signalétique
23. Couvercle de la prise d'alimentation

24. Compteur de tension, de fréquence et de temps de fonctionnement (VFT)
25. Coupe-circuit
26. Remplissage d'huile
27. Vis de vidange d'huile
28. Bouton d'alimentation de la génératrice
29. Génératrice
30. Roulettes verrouillables
31. Corde du lanceur
32. Robinet de carburant
33. Filtre à air
34. Réservoir de carburant
35. Bouchon du réservoir de carburant
36. Manuel d'utilisation

Symboles figurant sur le produit



AVERTISSEMENT! Ce produit peut être dangereux et causer des blessures très graves, ou même mortelles, à l'utilisateur et à d'autres personnes. Faire attention et utiliser le produit correctement.



Lire soigneusement le manuel d'instructions et veiller à bien comprendre les directives avant d'utiliser cette machine.



Toujours porter des protections pour les oreilles, les yeux et les voies respiratoires.



L'essence est très inflammable et explosive. Toujours arrêter le moteur et le laisser refroidir avant de faire le plein de carburant.



Les gaz d'échappement du moteur contiennent du monoxyde de carbone, un gaz inodore, toxique et très dangereux. Ne pas démarrer le moteur à l'intérieur ou dans des espaces fermés.



Surface chaude.



Risque d'incendie ou d'explosion.



Risque d'empoisonnement au monoxyde de carbone. Ne pas utiliser le produit dans des endroits où la ventilation est mauvaise.



Risque de décharge électrique.



Risque de brûlures.



Ajouter de l'huile.



Ajouter du carburant.



Ouvrir le robinet de carburant.



Placer l'interrupteur à la position ON (marche).



Mettre le starter à la position OFF (arrêt).



Mettre le starter à la position ON (marche).



Tirer sur la poignée du câble du lanceur.



Brancher les charges électriques.



Débrancher les charges électriques.



Fermer le robinet de carburant.



Ne pas utiliser les points d'arrimage pour soulever le produit, car ils ne sont pas équilibrés pour le levage.



Point de fixation sur le produit.

Remarque : Les autres symboles et autocollants apposés sur le produit se rapportent aux exigences en matière de certification pour certains marchés.

Plaque signalétique

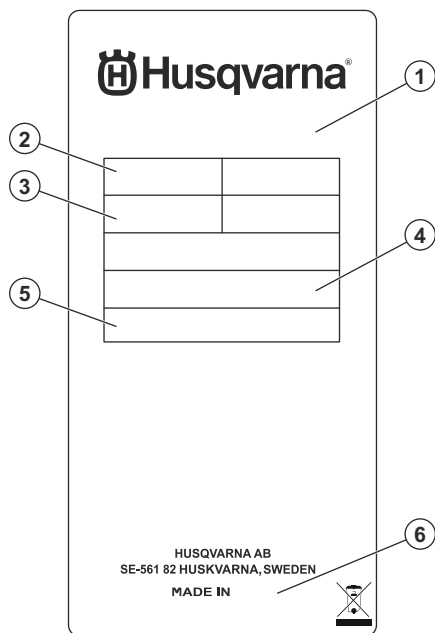

1. Modèle
2. Puissance
3. Poids du produit
4. Numéro de série
5. Référence
6. Région d'origine

Responsabilité concernant le produit

Comme indiqué dans les lois en vigueur sur la responsabilité concernant les produits, nous ne serons pas tenus responsables des dommages que notre produit causerait dans les situations suivantes :

- Le produit n'est pas réparé de façon adéquate.
- Le produit est réparé avec des pièces qui ne sont pas fournies ou homologuées par le fabricant.
- Le produit comprend un accessoire qui n'est pas fourni ou homologué par le fabricant.
- Le produit n'est pas réparé par un centre de service après-vente agréé ou par une autorité homologuée.

Sécurité

Définitions relatives à la sécurité

Les avertissements, recommandations et remarques soulignent des points du manuel qui revêtent une importance particulière.



AVERTISSEMENT : Indique la présence d'un risque de blessure ou de décès de l'utilisateur ou de personnes à proximité si les instructions du manuel ne sont pas suivies.



MISE EN GARDE : Indique la présence d'un risque de dommages au produit, à d'autres appareils ou à la zone adjacente si les instructions du manuel ne sont pas suivies.

Remarque : Utilisé pour donner des renseignements plus détaillés qui sont nécessaires dans une situation donnée.

Consignes générales de sécurité



AVERTISSEMENT : Lire les messages d'avertissement qui suivent avant d'utiliser l'appareil.

- Ce produit est un outil dangereux s'il est utilisé de façon insouciant ou inappropriée. Cet outil peut causer des blessures graves, ou même mortelles, à l'utilisateur et à d'autres personnes. Il est obligatoire de lire et de comprendre le contenu de ce manuel d'utilisation avant d'utiliser l'outil.
- Conserver tous les avertissements et toutes les instructions.
- Se conformer à toutes les lois et réglementations en vigueur.
- L'utilisateur et l'employeur de l'utilisateur doivent connaître et prévenir les risques liés à l'utilisation du produit.
- Ne pas laisser une personne utiliser le produit à moins qu'elle ait lu et compris le contenu de ce manuel d'utilisation.
- Ne pas faire fonctionner le produit sans avoir reçu une formation relative à son fonctionnement.

S'assurer que tous les utilisateurs reçoivent une formation.

- Ne pas laisser un enfant utiliser l'outil.
- Seules les personnes autorisées peuvent utiliser le produit.
- L'utilisateur est responsable des accidents survenus à d'autres personnes ou à leurs biens.
- Ne pas utiliser le produit en cas de fatigue ou sous l'emprise de l'alcool, de drogues ou de médicaments.
- Ne pas laisser une personne utiliser le produit si elle est fatiguée ou sous l'emprise de l'alcool, de drogues ou de médicaments.
- Toujours rester prudent et faire preuve de bon sens.
- Cette machine produit un champ électromagnétique pendant le fonctionnement. Ce champ magnétique peut, dans certains cas, nuire aux implants médicaux actifs ou passifs. Pour réduire le risque de blessures graves ou mortelles, il est recommandé aux personnes ayant des implants médicaux de consulter leur médecin et le fabricant de l'implant médical avant d'utiliser le produit.
- Toujours garder le produit propre. S'assurer de pouvoir lire clairement les signes et les autocollants.
- Ne pas utiliser le produit s'il est endommagé.
- Ne pas modifier ce produit.
- Ne pas utiliser le produit s'il est possible que d'autres personnes aient apporté des modifications à celui-ci.
- Placer le commutateur OFF/ON/START (arrêt/marche/démarrage) de la télécommande à la position OFF (arrêt) lorsque le produit est stationné et pendant le transport du produit.

Consignes de sécurité pour l'assemblage



AVERTISSEMENT : Lire les messages d'avertissement qui suivent avant d'assembler l'outil.

- Les modifications et/ou les accessoires non autorisés peuvent entraîner des blessures graves ou la mort de l'utilisateur ou d'autres personnes.
- Utiliser seulement les accessoires décrits dans le présent manuel. Utiliser seulement les accessoires recommandés par le fabricant.
- S'assurer que la zone d'assemblage est ferme, de sorte que l'appareil ne se renverse pas. Risque de blessures et de dégâts matériels.
- Faire preuve de prudence, puisque les fixations à bascule peuvent causer des dommages à l'opérateur lors du montage du produit.

Consignes de sécurité pour l'utilisation



AVERTISSEMENT : Lire les messages d'avertissement qui suivent avant d'utiliser l'appareil.

- Ne pas utiliser ce produit dans un environnement où se trouve une source d'allumage potentielle. Le tabagisme, les étincelles et les flammes sont interdits près du produit ou du moteur.
- Les gaz d'échappement du moteur sont chauds et peuvent contenir des étincelles qui peuvent causer un incendie. Toujours garder un équipement de lutte contre les incendies à portée de main. Ne jamais démarrer l'appareil à l'intérieur ou à proximité de matériaux combustibles.
- Le moteur peut être chaud pendant le fonctionnement.
- L'aspiration élevée à l'admission peut causer des blessures corporelles.
- Cet appareil peut être dangereux s'il est utilisé incorrectement ou avec insouciance; il peut causer des blessures graves ou mortelles à l'opérateur ou à des personnes à proximité.
- Être très prudent lors du déplacement du produit dans des endroits sombres. Le produit est lourd et il y a un risque de blessure si le produit se renverse ou se déplace trop rapidement.
- Faire preuve d'une grande prudence pendant le déplacement du produit sur une surface en pente. Le produit est lourd et il y a un risque de blessure si le produit se renverse ou se déplace trop rapidement.
- Ne jamais placer la main sur le réservoir principal pendant le nettoyage du filtre, car il y a un risque de pincement.
- Ne jamais laisser des enfants ni des personnes n'ayant pas été formées à l'utilisation du produit l'utiliser ou l'entretenir. Ne jamais laisser des gens utiliser le produit sans d'abord s'assurer qu'ils ont lu et compris le contenu du manuel de l'opérateur.
- Ne jamais utiliser l'appareil si vous êtes fatigué ou sous l'emprise de drogues, de l'alcool, de médicaments ou de toute substance qui pourrait affecter la vision, l'attention, la coordination des gestes ou le jugement.
- Les modifications et/ou les accessoires non autorisés peuvent entraîner des blessures graves ou la mort de l'utilisateur ou d'autres personnes.
- Ne pas modifier ce produit ou l'utiliser s'il semble avoir été modifié par d'autres.
- Tenir les cheveux, les vêtements amples, les doigts et toute autre partie du corps éloignés des ouvertures et des pièces en mouvement.
- Ne pas trop remplir le sac à poussière. Un sac à poussière trop rempli risque de se rompre pendant la manipulation et ainsi répandre de la poussière dangereuse dans l'environnement. Remplacer fréquemment le sac, avant 25 kg.

- La machine peut se déplacer brusquement si elle n'est pas stationnée sur une surface horizontale. Le centre de gravité change lorsque la machine est remplie de poussière, ce qui peut nuire au fonctionnement du frein de stationnement. Stationner uniquement sur des surfaces horizontales.

Équipement de protection personnelle



AVERTISSEMENT : Lire les messages d'avertissement qui suivent avant d'utiliser l'appareil.

- Toujours utiliser un équipement de protection personnelle homologué lors de l'utilisation. Cet équipement de protection personnelle n'élimine pas complètement les risques de blessures, mais il peut en réduire la gravité en cas d'accident. Communiquer avec votre centre de services pour obtenir des recommandations sur le matériel à utiliser.
- Risque de dispersion de poussière – utiliser un équipement de sécurité personnelle. De la poussière nocive peut être répandue lors du remplacement du filtre. Par conséquent, l'utilisateur doit porter des lunettes de protection, des gants de protection et un masque respiratoire conforme à la classe de protection FFP3.
- L'exposition prolongée au bruit peut causer des lésions auditives permanentes. Toujours utiliser un dispositif de protection homologué pour les oreilles. Rester attentif aux appels ou cris d'avertissement lorsque vous portez des protecteurs d'oreilles. Toujours enlever les protecteurs d'oreilles dès que le moteur s'arrête.
- Utiliser des gants de protection homologués lors des opérations d'entretien sur le produit.
- Porter des vêtements ajustés, résistants et confortables permettant une liberté de mouvement totale. Ne pas porter une culotte courte.

Sécurité – carburant



AVERTISSEMENT : Lire les messages d'avertissement qui suivent et s'assurer de bien les comprendre avant d'utiliser le produit.

- L'essence est très inflammable et ses vapeurs sont explosives. Interdire les cigarettes, les flammes nues ou les travaux produisant des étincelles ou de la chaleur à proximité lors de la manipulation de l'essence.
- Ne jamais ajouter de carburant lorsque le produit est en marche ou chaud. Laisser le moteur refroidir complètement avant d'ajouter du carburant.
- Ne jamais remplir d'essence à l'intérieur.
- Se conformer à toutes les lois régissant l'entreposage et la manutention de l'essence.

- Ne pas remplir le réservoir de carburant à l'excès. Toujours laisser de la place pour l'expansion du carburant. Si le réservoir de carburant est trop rempli, le carburant peut déborder sur un moteur chaud et provoquer un incendie ou une explosion.
- Ne jamais entreposer le produit en laissant du carburant dans le réservoir, car les vapeurs d'essence pourraient atteindre une flamme nue, une étincelle ou une veilleuse (comme sur une chaudière, un chauffe-eau ou une sècheuse à vêtements). Cela pourrait provoquer un incendie ou une explosion. Toujours laisser le produit refroidir avant de l'entreposer.
- Essuyer immédiatement tout déversement de carburant ou d'huile. S'assurer qu'aucun matériau combustible n'est laissé sur le produit ou à proximité de celui-ci. Garder la zone autour du produit propre et exempte de débris. Garder un dégagement de 1,5 m (5 pi) sur tous les côtés pour permettre une ventilation adéquate du produit.
- Ne pas utiliser le produit en cas de surchauffe d'un dispositif électrique connecté, de perte de la sortie électrique ou de présence de flammes ou de fumée pendant le fonctionnement du produit.
- Garder un extincteur à proximité du produit en tout temps.
- Éviter de renverser du carburant sur un moteur chaud.
- Ne pas fumer et ne pas allumer de cigarettes à proximité du produit ou du carburant.
- Vidanger le carburant dans un récipient approuvé à l'extérieur, à l'écart des flammes nues et s'assurer que le moteur est froid.

Sécurité relative aux gaz d'échappement



AVERTISSEMENT : Lire les messages d'avertissement qui suivent avant d'utiliser l'outil.

- L'inhalation à long terme des gaz d'échappement peut provoquer des problèmes de santé.
- Les gaz d'échappement du moteur contiennent du monoxyde de carbone, un gaz inodore, toxique et très dangereux. Le monoxyde de carbone étant inodore et invisible, il n'est pas possible de le détecter. Un symptôme d'intoxication au monoxyde de carbone est l'étourdissement, mais il est possible qu'une personne perde connaissance sans avertissement si la quantité ou la concentration de monoxyde de carbone est suffisante.
- Les gaz d'échappement visibles ou odorants contiennent également du monoxyde de carbone.
- Ne pas utiliser un produit à moteur à combustion à l'intérieur ou dans des endroits mal aérés.
- Ne pas respirer les gaz d'échappement.
- S'assurer que la circulation d'air dans la zone de travail est suffisante. Ceci est très important lorsque le produit est utilisé dans des zones de

travail fermées où les gaz d'échappement peuvent facilement s'accumuler.

Sécurité électrique



AVERTISSEMENT : Lire les messages d'avertissement qui suivent et s'assurer de bien les comprendre avant d'utiliser le produit.

- Le produit génère une tension dangereusement élevée lorsqu'il est en marche. Éviter tout contact avec des fils dénudés, des bornes, des connexions, etc., lorsque le produit est en marche, même sur l'équipement branché au produit. S'assurer que tous les couvercles, protecteurs et barrières appropriés sont en place avant d'utiliser le produit.
- Ne jamais manipuler un fil ou un appareil électrique debout dans l'eau, les pieds nus ou avec les mains ou les pieds mouillés. Un décharge électrique dangereuse peut se produire.
- Certains pays peuvent exiger que le châssis et les pièces électroconductrices externes du produit soient correctement connectés à une mise à la terre approuvée. Certains pays peuvent également exiger une mise à la terre adéquate du produit. Consulter un électricien local pour connaître les exigences de mise à la terre dans la région.
- Utiliser un coupe-circuit de fuite à la terre (DDFT) dans les zones humides ou très conductrices (comme les tabliers en métal ou les ouvrages en acier).
- Ne pas utiliser de cordons d'alimentation usés, dénudés, effilochés ou endommagés avec le produit.
- En cas d'accident causé par une décharge électrique, couper immédiatement la source d'alimentation électrique. Si cela n'est pas possible, essayer de libérer la victime du conducteur sous tension. Éviter tout contact direct avec la victime. Utiliser un outil non conducteur, comme une corde ou un panneau, pour libérer la victime du conducteur sous tension. Si la victime est inconsciente, prodiguer les premiers soins et obtenir immédiatement des soins médicaux.

Dispositifs de sécurité sur l'outil



AVERTISSEMENT : Lire les messages d'avertissement qui suivent avant d'utiliser l'appareil.

- Ne pas utiliser le produit si les dispositifs de sécurité sont endommagés ou s'ils ne fonctionnent pas correctement.
- Vérifier régulièrement les dispositifs de sécurité. Si les dispositifs de sécurité sont endommagés ou ne fonctionnent pas correctement, communiquez avec votre atelier spécialisé Husqvarna.
- Ne pas modifier les dispositifs de sécurité.

Interrupteur de l'extracteur de poussière

Utiliser l'interrupteur pour démarrer et arrêter l'extracteur de poussière.

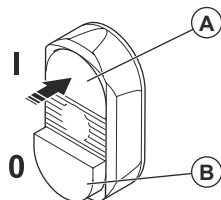

Appuyer sur le bouton vert (A) pour démarrer l'extracteur de poussière.

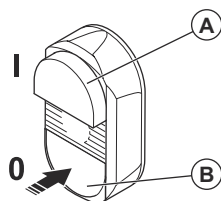

Appuyer sur le bouton rouge (A) pour arrêter l'extracteur de poussière.

Pour vérifier l'interrupteur de l'extracteur de poussière

- Se reporter à la section *Pour démarrer l'extracteur de poussière à la page 55* et *Pour arrêter l'extracteur de poussière à la page 56*.
- S'assurer que l'interrupteur démarre et arrête le produit.

Interrupteur de la génératrice

L'interrupteur de la génératrice démarre et arrête la génératrice.

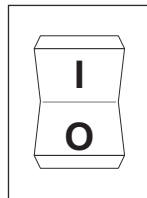

Pour vérifier l'interrupteur de la génératrice

- Débrancher le câble de charge de la batterie.

- Placer l'interrupteur à la position 1. S'assurer que l'écran s'allume.
- Placer l'interrupteur à la position 0. S'assurer que le produit s'arrête immédiatement et que l'écran s'éteint.

Coupe-circuit de la génératrice

Le coupe-circuit empêche la surcharge dans la génératrice. L'information sur la valeur nominale du coupe-circuit est affichée près du coupe-circuit.

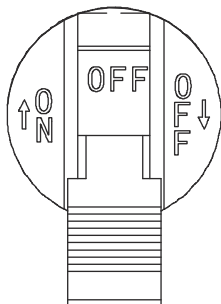

Borne de masse de la génératrice

La borne de masse garantit que le produit est correctement mis à la terre. Avant chaque utilisation, un fil de masse doit être raccordé à la borne de masse.

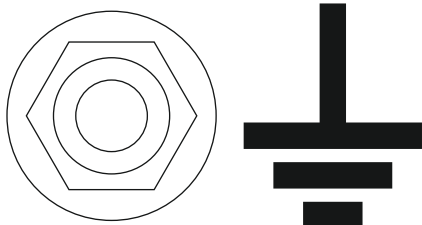

Tresse de masse de l'extracteur de poussière



AVERTISSEMENT : S'assurer que la tresse de masse est installée et en contact avec le sol.

Silencieux



AVERTISSEMENT : Ne jamais utiliser un appareil sans silencieux ou dont le silencieux est défectueux. Un silencieux endommagé peut considérablement augmenter le niveau de bruit et le risque

d'incendie. Garder un équipement de lutte contre les incendies à portée de main.

Le silencieux devient très chaud pendant et après utilisation. C'est également le cas au ralenti. Rester conscient du risque d'incendie, surtout lors de l'utilisation à proximité de substances et/ou de vapeurs inflammables. Le silencieux est conçu pour maintenir le niveau de bruit au minimum et diriger les gaz d'échappement loin de l'utilisateur.

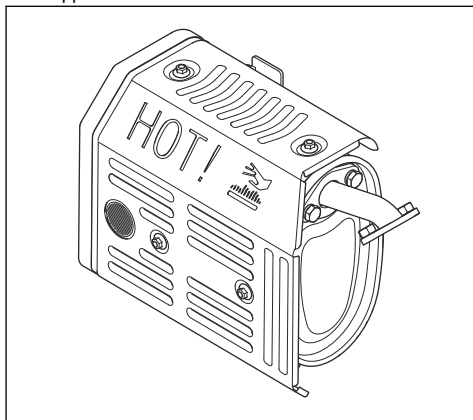

Vérifier régulièrement que le silencieux est complet et correctement fixé.

Pour vérifier le silencieux



AVERTISSEMENT : Un silencieux/pare-étincelles et une face de montage du pare-étincelles usagés peuvent contenir à leur surface des dépôts de particules de combustion potentiellement cancérigènes. Pour éviter le contact avec la peau et l'inhalation de ces particules lors du nettoyage ou de l'entretien du pare-étincelles, assurez-vous de toujours :

- porter des gants;
- nettoyer ou faire l'entretien dans un endroit où le débit d'air est bon;
- ne pas utiliser de l'air comprimé pour nettoyer l'écran pare-étincelles;
- utiliser une brosse en acier et brosser l'écran du pare-étincelles en direction opposée du corps.



AVERTISSEMENT : Ne jamais utiliser une machine dont le silencieux est endommagé ou en mauvais état.



AVERTISSEMENT : Ne pas utiliser le produit si le pare-étincelles du silencieux est manquant ou endommagé.

1. Examiner le silencieux pour détecter des dommages.
2. S'assurer que le silencieux est bien fixé sur le produit.

Remarque : Ne pas retirer le silencieux du produit.

3. Si votre produit est équipé d'un écran pare-étincelles spécial, celui-ci doit être nettoyé toutes les semaines. Se reporter à la section *Pour vérifier l'écran pare-étincelles à la page 60*.
4. Remplacer l'écran pare-étincelles s'il est endommagé. Se reporter à la section *Pour vérifier l'écran pare-étincelles à la page 60*.



MISE EN GARDE : Si l'écran pare-étincelles est obstrué, le produit surchauffe et entraîne ainsi des dommages au niveau du cylindre et du piston.

Consignes de sécurité pour l'entretien



AVERTISSEMENT : Lire les messages d'avertissement qui suivent avant d'utiliser l'appareil.

- Utiliser un équipement de protection approuvé pendant l'entretien et la maintenance, se reporter à

Équipement de protection personnelle à la page 49. Il y a un risque de dispersion de la poussière.

- S'assurer que l'interrupteur de la génératrice est à la position OFF (arrêt).
- Avant de démonter la génératrice, s'assurer que le fil entre la génératrice et le reste du collecteur de poussière est retiré.
- S'assurer que les fils sont connectés correctement et solidement, loin des contacts métalliques. Les connexions de fils ne sont pas isolées et peuvent provoquer une décharge électrique si elles touchent une surface métallique.
- Les accidents liés aux produits se produisent pendant le dépannage, l'entretien et la maintenance, car l'opérateur se situe dans la zone à risque du produit. L'opérateur doit être prudent et préparer le travail afin de prévenir les accidents.
- Ne pas modifier ce produit.
- Toutes les réparations doivent être effectuées par un atelier d'entretien agréé. Utiliser uniquement des pièces de rechange approuvées par le fabricant.
- Seul un électricien agréé est habilité à effectuer toutes les vérifications des composants électriques.
- Ne pas percer de trous dans le filtre HEPA. Un filtre HEPA brisé peut entraîner le rejet de poussière dans l'air.
- S'assurer de respecter toutes les réglementations locales pour disposer correctement des poussières dangereuses, avant et pendant l'entretien.
- S'assurer de respecter toutes les réglementations locales pour mettre au rebut les pièces remplacées après l'entretien.

Montage

Introduction



AVERTISSEMENT : Lire et comprendre le chapitre sur la sécurité avant d'assembler le produit.

Généralités

S'assurer que les accessoires suivants sont inclus :

- flexible avec raccords d'extrémité
- tube en acier
- buse de sol

Si l'une des pièces est manquante, s'adresser à l'atelier spécialisé Husqvarna de la région.

S'assurer de mettre au rebut l'emballage et les composants usagés du produit en suivant la procédure appropriée. Se reporter aux réglementations locales. S'assurer de recycler.

Fonctionnement

Introduction



AVERTISSEMENT : Avant d'utiliser le produit, lire et bien comprendre le chapitre sur la sécurité.



AVERTISSEMENT : Il faut démarrer la génératrice au moins 30 secondes avant de démarrer l'extracteur de poussière.

Avant d'utiliser le produit



AVERTISSEMENT : Pour éviter tout risque de blessure, s'assurer que la fiche du produit est bien fixée au câble de rallonge. Vérifier régulièrement la connexion pendant le fonctionnement du produit pour s'assurer qu'elle est bien fixée. Ne pas utiliser un câble de rallonge dont la connexion est lâche.

Remarque : Lire attentivement le manuel de l'opérateur concernant l'équipement attelé. Si des exigences ou des réglages spécifiques sont indiqués pour le produit secondaire, s'assurer de les respecter.

1. Lire attentivement le manuel d'utilisation et veiller à bien comprendre les directives.
2. Effectuer l'entretien quotidien. Se reporter à la section *Entretien à la page 56*.
3. S'assurer que la zone de travail est propre et bien éclairée.
4. Utiliser un équipement de protection personnelle. Se reporter à la section *Équipement de protection personnelle à la page 49*.
5. S'assurer que le produit est installé correctement.
6. S'assurer que la fréquence et la tension indiquées sur la plaque signalétique correspondent à la tension d'alimentation. Ceci est également valable pour les câbles de rallonge.
7. S'assurer que la fiche d'alimentation est branchée correctement.

Faire le plein

Utiliser de l'essence sans plomb. Ne pas utiliser de l'essence ayant une concentration d'éthanol supérieure à 10 % et ne pas utiliser de l'essence E85.



MISE EN GARDE : Ne pas mélanger l'huile avec l'essence.

1. Couper le moteur et le laisser refroidir. Se reporter à la section *Pour arrêter la génératrice à la page 56*.
2. S'assurer que le produit est sur une surface plane et dans une zone où la ventilation est bonne.
3. Retirer le couvercle du réservoir de carburant.

4. Remplir le réservoir de carburant avec précaution (A). Remplir le réservoir de carburant (B) jusqu'au repère (C).

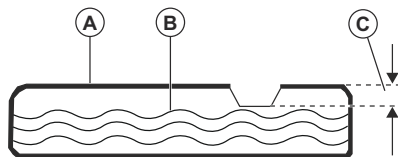

5. Nettoyer le produit en cas de déversement de carburant.



MISE EN GARDE : Le déversement de carburant peut causer un incendie et des dommages à l'environnement.

Pour surveiller l'état des filtres

Le produit est doté d'un manomètre pour surveiller l'état des filtres. Le manomètre indique la charge totale du produit en 3 niveaux : (A) le niveau de vide maximal (0 m/s), (B) le niveau de nettoyage du filtre et (C) le niveau sans charge.

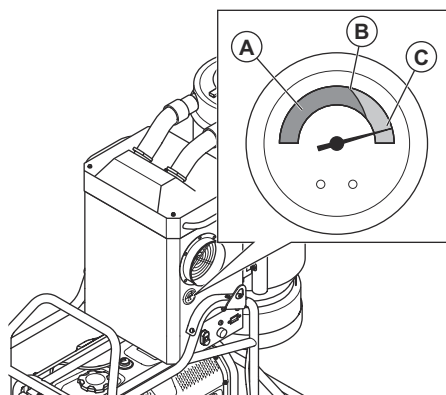

1. Nettoyer le préfiltre si le manomètre est au-dessus du niveau de nettoyage du filtre (B). Se reporter à la section *Pour nettoyer le préfiltre à la page 61*.
2. Remplacer le filtre HEPA si l'aspiration reste insuffisante. Se reporter à la section *Pour remplacer le préfiltre à la page 61*.

Pour mettre au rebut un sac Longopac plein et préparer un nouveau sac Longopac



AVERTISSEMENT : Soulever le sac Longopac avec précaution, car un sac Longopac plein peut être lourd. S'assurer que les attaches de câble sont correctement fermées avant de soulever le sac Longopac.

1. Sortir le sac Longopac (A) et fixer une attache de câble (B) pour fermer le nouveau sac Longopac.

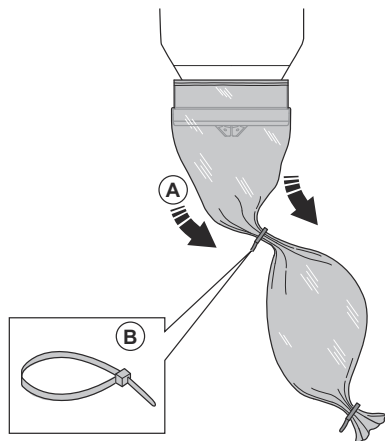

2. Secouer pour faire tomber la poussière dans le sac Longopac usagé.
3. Fixer une attache de câble de 10 cm/3,9 po sous la première attache de câble pour fermer le sac Longopac usagé. Couper le sac Longopac entre les attaches de câble.

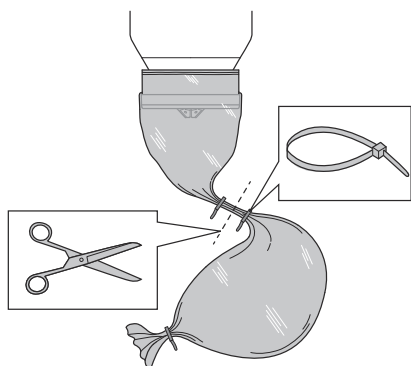

4. Si la partie restante de la cassette du sac Longopac est trop petite pour préparer un nouveau sac Longopac, installer une nouvelle cassette de sac Longopac. Se reporter à la section *Pour installer un nouveau sac à poussière Longopac à la page 61*.
5. Respecter les règlements locaux en matière de mise au rebut du sac Longopac plein.

Pour fixer le tuyau

1. Retirer le bouchon d'entrée.
2. Soulever la goupille de verrouillage (A) et placer l'adaptateur de tuyau (B) dans l'entrée.

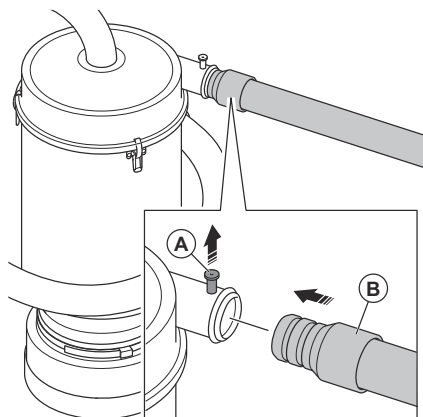

3. Relâcher la goupille de verrouillage et s'assurer qu'elle verrouille l'adaptateur d'entrée.

Démarrage et arrêt du produit

Remarque : L'aspiration n'est pas au maximum de sa capacité directement au démarrage; elle fonctionne pleinement après 5 secondes.

Pour démarrer la génératrice



AVERTISSEMENT : Il faut démarrer la génératrice au moins 30 secondes avant de démarrer l'extracteur de poussière.

1. S'assurer que la génératrice est posée sur une surface plane.
2. Ouvrir le robinet de carburant.

3. Placer l'interrupteur à la position I.

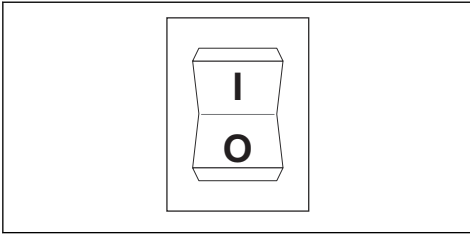

4. Mettre le starter à la position OFF (marche).

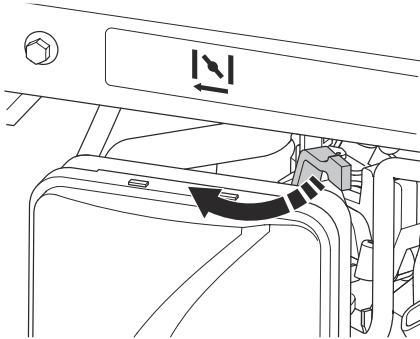

5. Tirer lentement sur la poignée du câble de démarrage jusqu'à ce qu'une résistance soit ressentie.

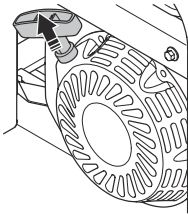

6. Tirer rapidement sur la poignée du câble du lanceur jusqu'à ce que le moteur démarre.

7. Déplacer le starter à la position de ½ starter.

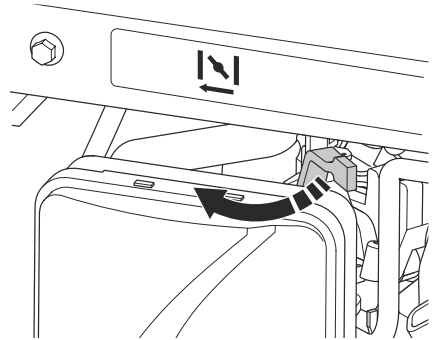

8. Lorsque le moteur tourne en douceur, mettre le starter à la position ON (marche).

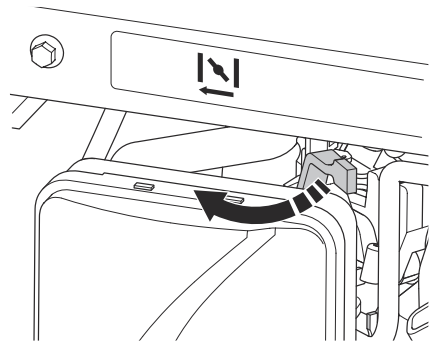

Pour démarrer l'extracteur de poussière

1. S'assurer que l'indicateur de puissance est activé.

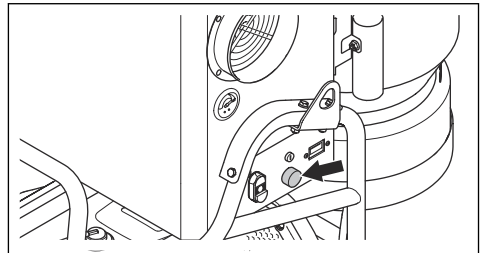

- Appuyer sur le bouton vert (A) de l'interrupteur pour démarrer l'extracteur de poussière.

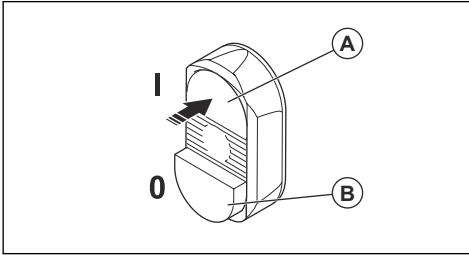

- Laisser l'extracteur de poussière fonctionner pendant quelques minutes jusqu'à ce qu'il soit chaud.

Pour arrêter l'extracteur de poussière

- Appuyer sur le bouton rouge (B) de l'interrupteur pour arrêter l'extracteur de poussière.

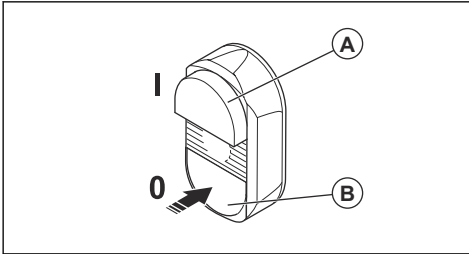

Pour arrêter la génératrice

- Arrêter l'extracteur de poussière.



AVERTISSEMENT : Ne pas arrêter la génératrice si l'extracteur de poussière est en marche.

- Laisser le produit fonctionner sans charge pendant 30 secondes.
- Placer l'interrupteur à la position 0 (arrêt).

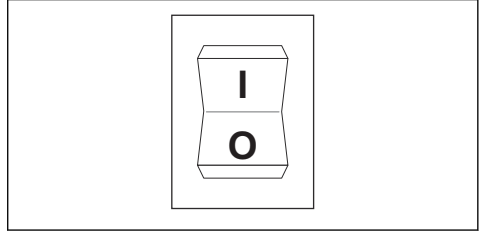

- Fermer le robinet de carburant.

Entretien

Introduction



AVERTISSEMENT : Lire et comprendre le chapitre sur la sécurité avant de faire l'entretien du produit.

Calendrier d'entretien



AVERTISSEMENT : Lire et comprendre le chapitre sur la sécurité avant de faire l'entretien du produit.

Remarque : Se reporter au manuel de l'opérateur de la génératrice pour obtenir des renseignements sur la maintenance qui ne se trouvent pas ici.

La fréquence d'entretien est calculée sur la base d'une utilisation quotidienne. Les intervalles changent si le produit n'est pas utilisé tous les jours.

* Nettoyer plus souvent si le produit est utilisé dans des conditions où il y a beaucoup de poussière.

** La maintenance doit être effectuée par un atelier d'entretien agréé.

Fonctionnement	Avant chaque usage	Quotidien	Toutes les 20 heures ou une fois par mois	Toutes les 50 heures ou aux trois mois	Si l'aspiration est faible	Toutes les 300 h	Toutes les 1 000 heures ou aux six mois	Toutes les 2 000 heures ou une fois par an	Tous les 2 ans
Nettoyer la génératrice.	X								
Vérifier le niveau d'huile moteur de la génératrice.	X								
Vérifier le filtre à air de la génératrice.	X								
Nettoyer le filtre à air de la génératrice.	X								
Vérifier la coupelle de dépôt de la génératrice.	X								
Vidanger l'huile moteur de la génératrice.			X*						
Nettoyer ou remplacer le filtre à air de la génératrice.				X*					
Vérifier et nettoyer les bougies de la génératrice.							X		
Vérifier le régime de ralenti de la génératrice. Régler le régime de ralenti au besoin.						X**			
Vérifier le jeu des soupapes de la génératrice. Régler le jeu des soupapes au besoin.						X**			
Nettoyer le réservoir de carburant de la génératrice, la crépine à carburant et le carburateur.						X**			
Nettoyer la chambre de combustion de la génératrice.						X**			
Remplacer les conduites de carburant au besoin.									X**

Fonctionnement	Avant chaque usage	Quotidien	Toutes les 20 heures ou une fois par mois	Toutes les 50 heures ou aux trois mois	Si l'aspiration est faible	Toutes les 300 h	Toutes les 1 000 heures ou aux six mois	Toutes les 2 000 heures ou une fois par an	Tous les 2 ans
S'assurer de l'absence de traces d'usure, de dommage ou de raccords desserrés au niveau des commandes.	X								
S'assurer que le Longopac est correctement installé et en bon état.		X							
S'assurer que toutes les protections et tous les couvercles sont en place.	X								
Vérifier le Jet Pulse.		X							
Vérifier le niveau d'huile moteur. Ajouter de l'huile moteur au besoin.		X							
Vérifier le serrage et la présence des fixations.	X								
Vérifier le tuyau de poussière et les connexions.		X							
Vérifier le fonctionnement du manomètre.		X							
Nettoyer le préfiltre.					X				
Remplacer le filtre HEPA.					X		X		
Remplacer le préfiltre.					X		X		
Vérifier les roues. S'assurer de l'absence de dommages et de raccords desserrés.		X							

Pour nettoyer la génératrice



MISE EN GARDE : Ne pas utiliser d'eau pour nettoyer la génératrice. L'eau pourrait endommager la génératrice.

- Utiliser un chiffon humide pour nettoyer les surfaces extérieures de la génératrice.
- Utiliser une brosse douce pour enlever la saleté et l'huile.
- Utiliser un aspirateur pour éliminer la saleté et les matières indésirables de la génératrice.

- Utiliser de l'air comprimé pour retirer la saleté des fentes de refroidissement et de toute autre ouverture de la génératrice.



MISE EN GARDE : La pression de l'air comprimé ne doit pas dépasser 1,72 bar (25 lb/po2).

Vérification du niveau d'huile moteur



MISE EN GARDE : Ne pas faire fonctionner la génératrice si le niveau d'huile moteur est bas. Cela pourrait endommager le moteur.



MISE EN GARDE : Utiliser de l'huile moteur de classe SJ, SL ou supérieure, de l'American Petroleum Institute (API). Ne pas utiliser d'additifs spéciaux. Sélectionner une plage de viscosité qui correspond à la température ambiante. Se reporter à l'illustration ci-dessous.

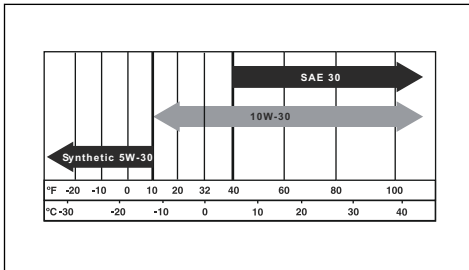

1. Arrêter complètement la génératrice et s'assurer qu'elle est posée sur une surface plane.
2. Nettoyer la zone autour du bouchon du réservoir d'huile.
3. Retirer le bouchon du réservoir d'huile et la jauge d'huile.
4. Nettoyer l'huile sur la jauge d'huile.
5. Remettre la jauge d'huile à fond dans le réservoir d'huile.
6. Retirer la jauge d'huile.
7. Examiner le niveau d'huile moteur sur la jauge d'huile.

8. Si le niveau d'huile moteur est bas, remplir d'huile moteur jusqu'au repère (A) de la jauge. Se reporter à la section *Données techniques* à la page 65 pour la capacité du réservoir d'huile.

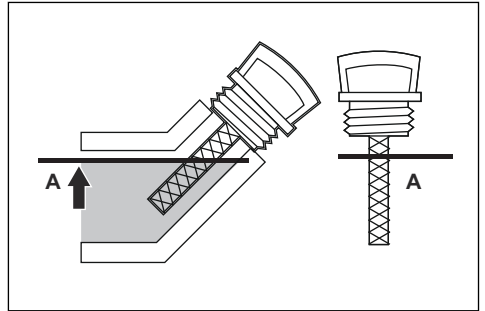

9. Vérifier de nouveau le niveau d'huile moteur.
10. Installer le bouchon du réservoir d'huile et la jauge d'huile.

Pour remplacer l'huile moteur

Remarque : Vidanger l'huile moteur pendant que le moteur est chaud. L'huile moteur chaude est plus rapide à vidanger.



AVERTISSEMENT : L'huile moteur devient très chaude et peut causer des brûlures graves. Laisser le moteur se refroidir avant de vidanger l'huile moteur.

1. Nettoyer la zone autour du bouchon de vidange d'huile (A).

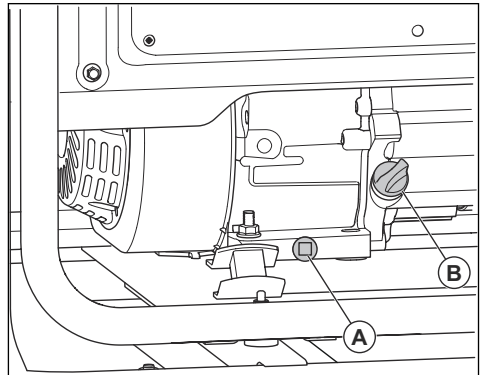

2. Placer un récipient de carburant approprié sous le trou de vidange.
3. Retirer le bouchon de vidange d'huile (A) et le bouchon du réservoir d'huile (B).
4. Vidanger l'huile moteur dans le récipient.
5. Installer le bouchon de vidange d'huile et le serrer.

- Remplir d'huile moteur. Se reporter à la section *Vérification du niveau d'huile moteur à la page 59*.
- Nettoyer les déversements d'huile.
- Recycler l'huile moteur usagée à un endroit approuvé pour la mise au rebut.

Pour remplacer la bougie d'allumage

Remplacer la bougie d'allumage une fois par an.

- Couper le moteur.
- Retirer le chapeau de la bougie.
- Nettoyer la zone autour de la bougie et retirer la bougie du cylindre.
- Régler l'écartement des électrodes. Se reporter à la section *Données techniques à la page 65*.

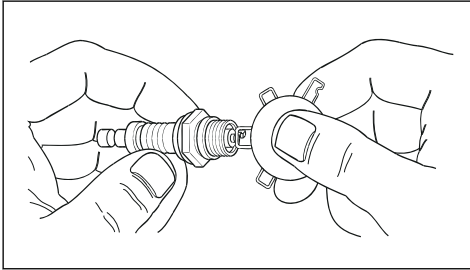

- Installer une bougie neuve. Couple de serrage à 15 lb/pi.

Pour vérifier l'écran pare-étincelles

Vérifier et nettoyer l'écran pare-étincelles une fois par an ou plus fréquemment si nécessaire.



AVERTISSEMENT : Dans certaines zones et conditions, il faut utiliser un écran pare-étincelles pour éviter tout risque d'incendie. Respecter les règlements locaux.

- Retirer le collier (A) et l'écran pare-étincelles (B) du silencieux (C).

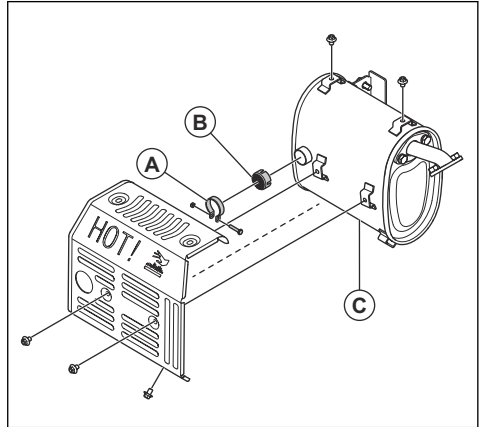

- Nettoyer l'écran pare-étincelles à l'aide d'un solvant commercial.
- Vérifier si l'écran pare-étincelles est endommagé. Si l'écran pare-étincelles est endommagé, le remplacer.



MISE EN GARDE : Ne pas utiliser une génératrice dont l'écran pare-étincelles est endommagé.

Pour vérifier le filtre à air

- Retirer le bouton (A) et le couvercle du filtre à air (B).

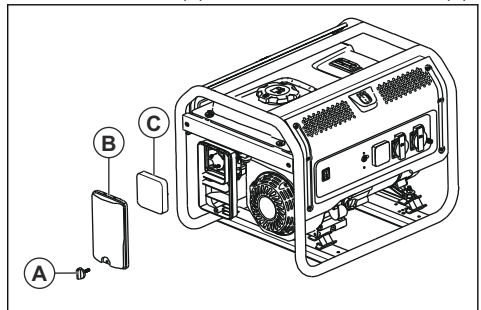

- Retirer le filtre à air (C).
- Nettoyer le filtre à air et le couvercle du filtre à air avec de l'eau savonneuse.
- Laisser sécher le filtre à air et le couvercle du filtre à air.
- Installer le filtre à air et le couvercle du filtre à air.

Nettoyage de l'extracteur de poussière

Il est important de nettoyer l'extracteur de poussière pour éviter toute circulation de poussière dangereuse.

Nettoyer toujours l'extracteur de poussière avant de le déplacer en dehors de la zone de travail.

- Nettoyer la surface externe au moyen d'un chiffon humide.
- Nettoyer les filtres et l'extracteur de poussière dans la zone adéquate.
- Nettoyer les surfaces intérieures du préfiltre à l'aide d'un extracteur de poussière. Toujours utiliser une brosse douce et des extracteurs de poussière avec filtre HEPA pour ne pas endommager le filtre.
- Ne pas utiliser de l'eau sur les composants électriques.
- Ne pas nettoyer l'extracteur de poussière à l'aide d'eau ou d'air comprimé.
- Ne pas placer d'outil sur la surface du filtre, cela peut endommager le filtre.
- Ne pas percer de trous dans le filtre HEPA, car cela pourrait causer un risque pour la santé.

Pour nettoyer le préfiltre

Utiliser uniquement des filtres Husqvarna pour une performance et une efficacité de filtration optimales.

Nettoyer le préfiltre avant de remplacer le Longopac, lorsque l'opération est terminée ou si l'aspiration n'est pas satisfaisante. Le manomètre sur l'extracteur de poussière pointe dans la zone rouge lorsque l'aspiration n'est pas satisfaisante.



MISE EN GARDE : Ne pas poser ou faire glisser des éléments sur la surface du filtre, car cela pourrait endommager le filtre.

1. Démarrer le produit, se reporter à *Pour démarrer l'extracteur de poussière à la page 55*.
2. Fermer l'entrée à l'aide de la soupape d'admission.
3. Laisser l'extracteur de poussière générer un vide pendant 5 secondes, puis appuyer rapidement sur la poignée Jet Pulse et la garder enfoncée pendant 5 secondes. Effectuer cette étape 5 fois. Il est important de laisser l'extracteur de poussière faire le vide après avoir relâché la poignée Jet Pulse.
4. Si l'aspiration continue d'être insatisfaisante, remplacer le filtre.
5. Remplacer le Longopac lorsque le préfiltre est propre, se reporter à *Pour remplacer le préfiltre à la page 61*.

Pour remplacer le préfiltre



AVERTISSEMENT : Utiliser un équipement de protection personnelle approprié lors du remplacement du préfiltre. Se reporter à la section *Équipement de protection personnelle à la page 49*.

1. Arrêter le produit, se reporter à *Pour arrêter l'extracteur de poussière à la page 56*.
2. S'assurer que le ventilateur s'arrête complètement avant d'ouvrir l'extracteur de poussière.
3. Desserrer les 3 fixations à bascule et retirer la partie supérieure.
4. Retirer le sac de plastique du filtre neuf.
5. Sortir le préfiltre de l'extracteur de poussière et le placer soigneusement dans le sac de plastique.



AVERTISSEMENT : Ce sac de plastique doit être mis au rebut correctement.

6. Installer le préfiltre neuf.

Pour remplacer le filtre HEPA



AVERTISSEMENT : Ne pas nettoyer le filtre HEPA. Le filtre HEPA se brisera s'il est nettoyé.



AVERTISSEMENT : Rester prudent lors de l'installation du filtre HEPA neuf. Ne pas toucher à la surface intérieure du filtre HEPA, car le filtre se brisera, quelle que soit la force employée.



AVERTISSEMENT : Utiliser un équipement de protection personnelle approprié lors du remplacement du filtre HEPA. Se reporter à la section *Équipement de protection personnelle à la page 49*

1. Desserrer les 5 vis du compartiment du filtre HEPA.
2. Retirer le filtre HEPA du produit et le mettre dans un sac de plastique propre.



AVERTISSEMENT : Mettre le sac au rebut, se reporter aux règlements locaux.

3. Installer un filtre neuf.
4. Serrer les 5 vis du compartiment du filtre HEPA.

Pour installer un nouveau sac à poussière Longopac



AVERTISSEMENT : Toujours nettoyer le préfiltre avant de remplacer le sac à poussière Longopac.

1. Placer le sac à poussière Longopac dans le support.

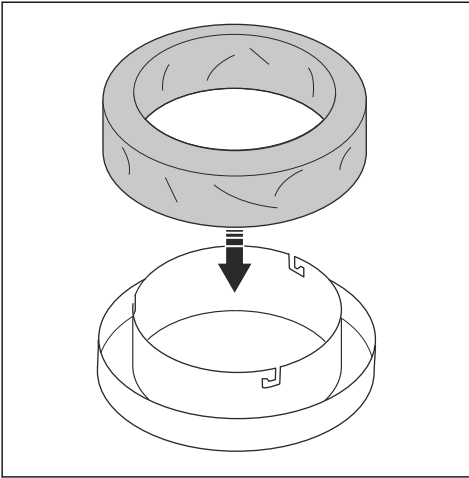

2. Pour fixer le support de sac à poussière Longopac, tourner le support de sac à poussière Longopac jusqu'à ce que les goupilles s'engagent dans les fentes.

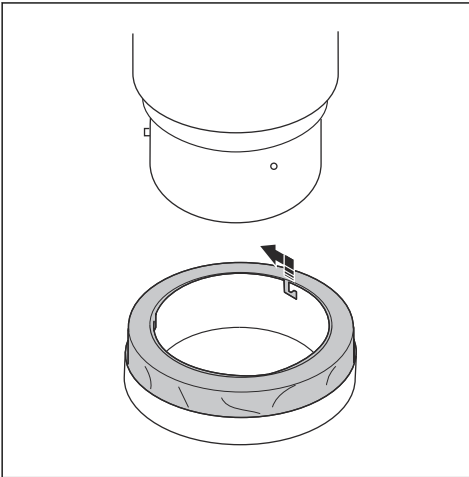

3. Retirer le sac Longopac du support en tirant vers le haut et le placer autour du conteneur.

4. Serrer une sangle autour du sac à poussière Longopac et du conteneur pour fixer correctement le sac au conteneur.

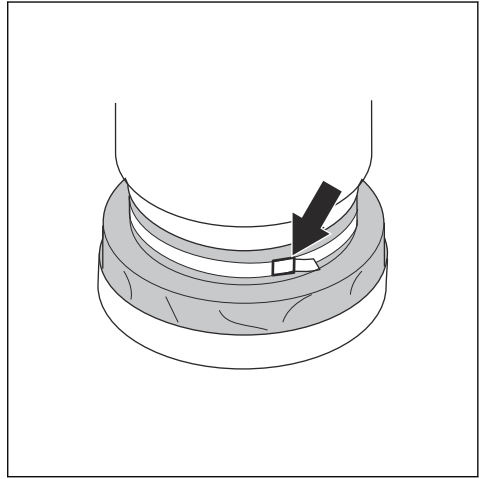

5. Tirer le sac à poussière Longopac vers le bas sur le côté extérieur du support de sac.

6. Fermer la base du sac à poussière Longopac au moyen d'une attache de câble.

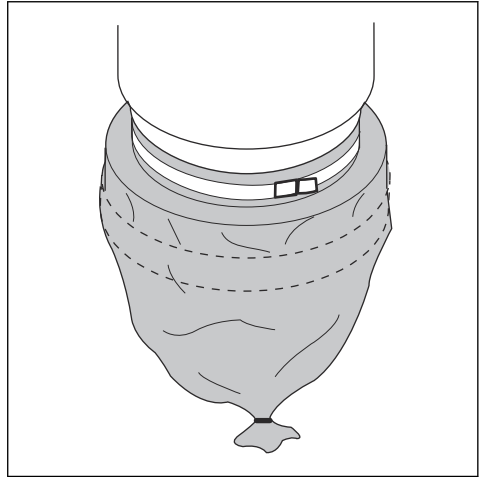

Dépannage

Dépannage

Problème	Causes	Solution
Le produit ne démarre pas	Le produit n'est pas connecté à la génératrice.	Connecter le produit à la génératrice.
	La génératrice n'est pas alimentée.	Se reporter à la documentation sur la génératrice.
La génératrice et le ventilateur fonctionnent, mais il n'y a pas d'aspiration.	Le tuyau n'est pas raccordé.	Raccorder le tuyau.
	Le tuyau est obstrué ou bouché.	Nettoyer le tuyau.
	Il n'y a pas de sac Longopac.	Installer un sac Longopac.
La génératrice et le ventilateur fonctionnent, mais l'aspiration n'est pas satisfaisante.	Le tuyau est endommagé.	Remplacer le tuyau.
	Le préfiltre est bouché.	Nettoyer le préfiltre. Remplacer le préfiltre au besoin.
	Le filtre HEPA est bouché.	Remplacer le filtre HEPA.
	Le couvercle supérieur est desserré.	Ajuster le capot supérieur.
De la poussière est évacuée du moteur.	Le couvercle est encrassé.	Nettoyer le couvercle.
	Le préfiltre ou le filtre HEPA est mal installé ou endommagé.	Ajuster ou remplacer le préfiltre ou le filtre HEPA.
Bruit inhabituel.	N/A	Procéder à l'entretien du produit.

Transport, entreposage et mise au rebut

Transport du produit

- S'assurer que le sac Longopac est vide avant le transport.
- S'assurer que le sac Longopac est fixé au produit pendant le transport.
- S'assurer qu'il n'y a pas de fuite de poussière pendant le transport. Le tuyau d'aspiration doit être fixé à l'entrée du réservoir de pré-séparateur et le bouchon d'entrée doit être fixé à la soupape d'admission du réservoir principal.
- Être très prudent lors du déplacement du produit dans une pente. Le produit est lourd et il y a un risque de blessure si le produit se renverse ou se déplace trop rapidement. Sur les pentes prononcées, toujours utiliser un treuil. Ne pas marcher ou rester devant le produit.
- Fixer le produit de façon sécuritaire aux points d'arrimage pendant le transport afin d'éviter les dommages et les accidents.
- Verrouiller les roues de transport.

- Dans la mesure du possible, transporter le produit dans des conditions météorologiques favorables.
- Si possible, utiliser un véhicule fermé pour transporter le produit.
- Laisser le moteur refroidir avant de mettre le produit sur le véhicule. Un moteur et un système d'échappement chauds peuvent causer des brûlures et enflammer certains matériaux.
- Pendant le transport, la batterie doit être fixée solidement et complètement débranchée à tout moment.

Entreposage du produit T 4000 GP

Remarque : Se reporter au manuel de l'opérateur de la génératrice pour obtenir des renseignements sur l'entreposage qui ne se trouvent pas ici.

- Entreposer le produit à l'intérieur, loin des éléments extérieurs.
- Verrouiller les roues de transport.

- Placer le produit dans une zone sèche et sans givre où la température n'est pas trop élevée.
- Placer le produit dans un endroit verrouillé. Ne pas laisser les enfants ou les personnes non autorisées utiliser le produit ou s'en approcher.

Mise au rebut

- Respecter les exigences locales en matière de recyclage et la réglementation en vigueur.
- Mettre au rebut tous les produits chimiques, tels que le moteur d'huile ou de carburant, dans un centre de service ou à un emplacement de mise au rebut adéquat.
- Ne pas mettre au rebut la batterie comme un déchet domestique ordinaire.
- Lorsqu'on n'utilise plus le produit, l'envoyer à un détaillant Husqvarna ou le mettre au rebut à un emplacement de recyclage.

Données techniques

Caractéristiques techniques

Données	T 4000 GP
Marque/type de génératrice ⁵	HUSQVARNA G3200P
Puissance de la génératrice, ch (kW), ⁶	4/3
Démarrreur	Enrouleur
Débit d'air maximal de la turbine, pi ³ /min/m ³ /h	353/600
Vide max., kPa	20
Élévation d'eau, po	80
Puissance de l'air, watts	700
Diamètre du tuyau principal, po/mm	2,5/63
Longueur du tuyau principal, pi/m	33/10
Diamètre de l'entrée, po/mm	2,5/63
Préfiltre EN779-F8, % à 1 µm	99,5%
Zone de préfiltre, pi ² /m ²	50/4,6
Filtre HEPA EN1822-H13, % à 0,3 µm	Plus de 99,99
Filtre HEPA, quantité	3
Zone totale du filtre HEPA, pi ² /m ²	53,8/5
Système de collecte de la poussière, Type	Longopac
Mécanisme de nettoyage du filtre	Jet Pulse
Poids non emballé, lb/kg	366/166
Dimensions (longueur*largeur*hauteur), po/mm	45 x 29 x 63/1 135 x 732 x 1602
Quantité de carburant dans le réservoir, max, gal/L	3,7/14
Carburant, huile et pièces de la génératrice.	Se reporter au manuel du fabricant de la génératrice.

⁵ Se reporter au manuel de l'opérateur ou au site Web du fabricant pour obtenir de plus amples renseignements sur la génératrice.

⁶ Tel que spécifié par le fabricant de la génératrice.



www.husqvarnaconstruction.com

Original instructions
Instrucciones originales
Instructions d'origine

1143516-49



2023-06-20